



ALIRAC

PROFESSIONAL



**ΕΠΑΓΓΕΛΜΑΤΙΚΗ
ΣΕΙΡΑ ΕΡΓΑΛΕΙΩΝ**

makute[®]
PROFESSIONAL POWER TOOLS



makute®

PROFESSIONAL POWER TOOLS

BRUSHLESS
MOTOR POWER

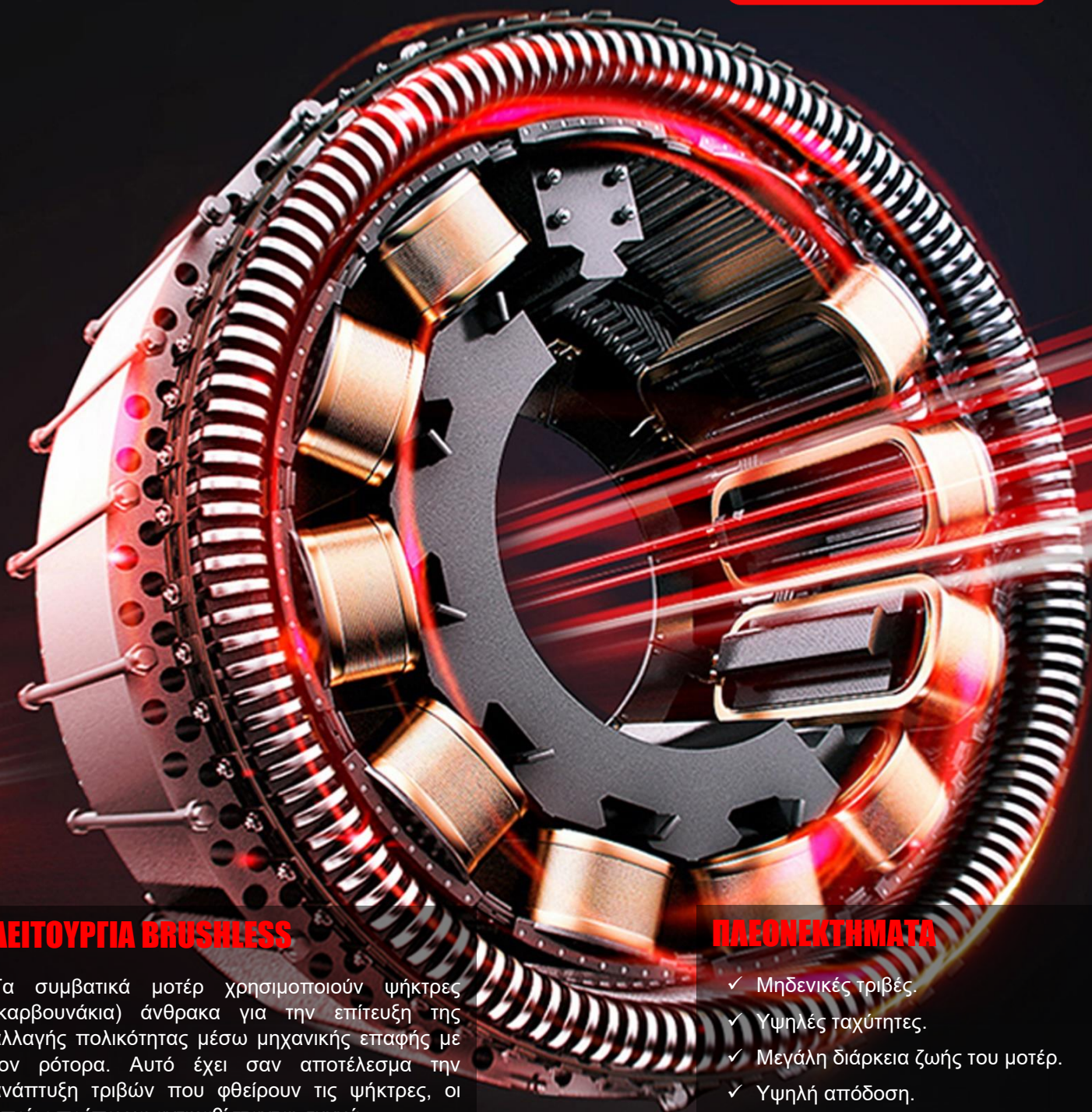

ΛΕΙΤΟΥΡΓΙΑ BRUSHLESS

Τα συμβατικά μοτέρ χρησιμοποιούν ψήκτρες (καρβουνάκια) άνθρακα για την επίτευξη της αλλαγής πολικότητας μέσω μηχανικής επαφής με τον ρότορα. Αυτό έχει σαν αποτέλεσμα την ανάπτυξη τριβών που φθείρουν τις ψήκτρες, οι οποίες πρέπει να αντικαθίστανται συχνά.

Η λειτουργία των **Brushless** μοτέρ πραγματοποιείται με ηλεκτρονικούς αναστροφείς πολικότητας οι οποίοι δημιουργούν ένα περιστρεφόμενο μαγνητικό πεδίο το οποίο περιστρέφει το ρότορα. Με αυτό τον τρόπο αποφεύγεται η επαφή που προκαλεί τριβές και φθορές αυξάνοντας σημαντικά την ωφέλιμη διάρκεια ζωής του μοτέρ.

ΠΛΕΟΝΕΚΤΗΜΑΤΑ

- ✓ Μηδενικές τριβές.
- ✓ Υψηλές ταχύτητες.
- ✓ Μεγάλη διάρκεια ζωής του μοτέρ.
- ✓ Υψηλή απόδοση.
- ✓ Μεγαλύτερη διάρκεια μπαταρίας.
- ✓ Απουσία σπινθηρισμών.
- ✓ Χαμηλή υπερθέρμανση μοτέρ.
- ✓ Μηδενικός χρόνος αδράνειας,
- ✓ Δεν χρειάζεται συντήρηση.
- ✓ Χαμηλός θόρυβος.
- ✓ Μειωμένο βάρος.



MAKUTE

Μια φορά τα χρησιμοποιείς... τα εμπιστεύεσαι για πάντα!!!

Η MAKUTE αποτελεί μια εταιρία που έχει εδραιώσει την παρουσία της στον ιδιαίτερος ανταγωνιστικό χώρο των επαγγελματικών εργαλείων. Κατασκευάζει εργαλεία βέλτιστης ποιότητας, υψηλής αντοχής και τεχνολογικής αιχμής τα οποία μπορούν κάλλιστα να ανταγωνιστούν “top” εταιρίες του κλάδου όπως οι BOSCH, DEWALT, Makita, Metabo, Hilti, Black&Decker, Stanley, Worx, χωρίς να έχουν να ζηλέψουν το παραμικρό...

Διαθέτει μια ευρεία γκάμα εργαλείων για τον επαγγελματία που περιλαμβάνει ηλεκτρικά και επαναφορτιζόμενα εργαλεία για οικοδομικές & ηλεκτρομηχανολογικές εργασίες, ξυλουργικές, αγροτικές & κήπου, πνευματικά εργαλεία, εργαλεία χειρός κλπ.

Ασύγκριτα πλεονεκτήματα

- Ανταγωνιστικές τιμές
- Ευρεία γκάμα εργαλείων
- Βέλτιστη ποιότητα
- Υψηλή αντοχή
- Τεχνολογία Brushless
- Επαγγελματικές σειρές
- After Sales υποστήριξη
- Εργονομικό σχεδιασμό

makute



MAKUTE FACTORY...

Στις σύγχρονες και πλήρως εξοπλισμένες εγκαταστάσεις της MAKUTE κατασκευάζονται “In Situ” ηλεκτρικά και επαναφορτιζόμενα εργαλεία και τον εσωτερικό εξοπλισμό (ρότορα, στάτορα, περιελίξεις κλπ) με έμφαση στην λεπτομέρεια, την λειτουργικότητα, την ασφάλεια, την ποιότητα. Τα εργαλεία MAKUTE παρέχουν εξαιρετική σχέση **Ποιότητας / Απόδοσης / Διάρκειας / Εξυπηρέτησης / Service / Τιμής...**

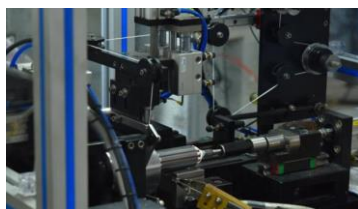

Τα εργαλεία MAKUTE έρχονται για να ικανοποιήσουν τις αυξημένες απαιτήσεις του επαγγελματία καθώς και ερασιτέχνης D.I.Y.

Εστιάζοντας στην κατανόηση των ιδιαιτεροτήτων των τεχνικών εφαρμογών δημιουργεί εργαλεία με έμφαση στο να λύσει τα χέρια του επαγγελματία διευκολύνοντας την εργασία του και να βελτιστοποιήσει το τελικό αποτέλεσμα.

ΠΑΡΕ ΤΗ ΔΥΝΑΜΗ **ΜΑΚΥΤΕ** ΣΤΑ

ΧΕΡΙΑ ΣΟΥ ...

5000mAh



4000mAh



Fast Charger



PRO Επαγγελματική σειρά εργαλείων για κάθε εργασία...

100% Συμβατότητα με όλα τα επαναφορτιζόμενα εργαλεία **ΜΑΚΥΤΕ**...

20V Τάση εξόδου για **ΜΑΚ** δύναμη και αποτελεσματικότητα στην εργασία...

5000mAh **ΜΑΚ** διάρκεια σε ακολουθεί παντού...

makute®

PROFESSIONAL POWER TOOLS

ΠΛΗΡΗ ΓΚΑΜΑ ΓΙΑ ΟΛΕΣ ΤΙΣ ΕΡΓΑΣΙΕΣ...



makute®

PROFESSIONAL POWER TOOLS

ΜΙΑ ΜΠΑΤΑΡΙΑ ΓΙΑ ΠΟΛΛΑ ΕΡΓΑΛΕΙΑ...



Η εφαρμοσμένη τεχνολογία ΜΑΚΥΤΕ στις μπαταρίες ιόντων λιθίου 20V εξασφαλίζει max απόδοση, ευελιξία & ταχύτητα φόρτισης...

ΕΞΥΠΝΟ ΣΥΣΤΗΜΑ ΠΑΡΟΧΗΣ ΙΣΧΥΟΣ...



Τόσο τα εργαλεία όσο και η μπαταρία διαθέτουν έξυπνα συστήματα ελέγχου αμφίδρομης επικοινωνίας για MAX απόδοση στη λειτουργία...

ΕΞΥΠΝΟ ΣΥΣΤΗΜΑ ΦΟΡΤΙΣΗΣ ΕΡΓΑΛΕΙΩΝ...



Ταχεία φόρτιση με σύστημα ελέγχου αμφίδρομης επικοινωνίας κατά την φόρτιση. Οι μπαταρίες ΜΑΚΥΤΕ δεν έχουν "επίδραση μνήμης" με αποτέλεσμα η φόρτιση να μπορεί να διακοπεί ανά πάσα στιγμή χωρίς να επηρεάζεται η διάρκεια ζωής κάθε κελιού...



+25% Περισσότερη δύναμη...

+50% Περισσότερη χρήση...

+20% Περισσότερη διάρκεια...



MAX POWER

ΜΕΓΑΛΗ ΔΙΑΡΚΕΙΑ ΜΠΑΤΑΡΙΑΣ ...

ΕΥΦΥΗΣ ΕΛΕΓΧΟΣ ΦΟΡΤΙΣΗΣ ...

ΑΣΦΑΛΗΣ ΛΕΙΤΟΥΡΓΙΑ ...



ΠΡΟΣΤΑΣΙΑ ΘΕΡΜΙΚΗΣ ΥΠΕΡΦΟΡΤΩΣΗΣ

Προστατεύει την μπαταρία έναντι φαινομένων υπερθέρμανσης.



ΠΡΟΣΤΑΣΙΑ ΦΑΙΝΟΜΕΝΩΝ ΥΠΕΡΕΝΤΑΣΗΣ

Απενεργοποιεί την κυψέλη για να αποτρέψει βλάβη στην μπαταρία ή το εργαλείο από υπερεντάσεις.



ΕΛΕΓΧΟΣ ΚΥΤΤΑΡΩΝ ΚΥΨΕΛΗΣ

Προλαμβάνει και προστατεύει κάθε κύτταρο της κυψέλης ξεχωριστά από φαινόμενα υπέρ-αποφόρτισης.



ΑΠΑΓΩΓΗ ΘΕΡΜΟΤΗΤΑΣ

Εξαιρετικός μηχανικός σχεδιασμός και διάταξη εξαρτημάτων για αποτελεσματική έκλυση θερμότητας.



ΣΤΙΒΑΡΟ ΚΕΛΥΦΟΣ

Λαστιχένιοι πλαϊνοί αποσβεστήρες που παρέχουν υψηλή αντοχή σε κρούσεις και απόσβεση κραδασμών. Προστασία από σκόνη και διάβρωση.



Ταχύτερη φόρτιση...



makute[®]
PROFESSIONAL POWER TOOLS



20V ΕΠΑΝΑΦΟΡΤΙΖΟΜΕΝΗ ΜΠΑΤΑΡΙΑ
ΜΙΑ ΜΠΑΤΑΡΙΑ ΠΟΛΛΑ ΕΡΓΑΛΕΙΑ

20V MAX LITHIUM

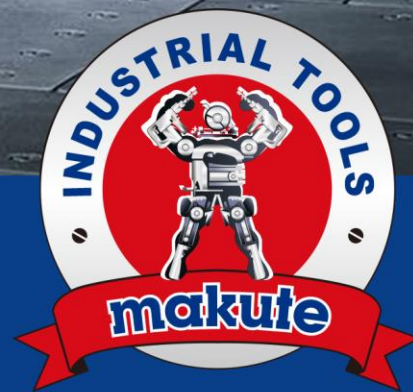

makute®

BRUSHLESS

ΔΡΑΠΑΝΟΚΑΤΣΑΒΙΔΟ 20V

ΠΕΡΙΓΡΑΦΗ

Brushless δραπανοκατσαβίδο 20V MAKUTE 2 σε 1, 50N.m. Η τεχνολογία brushless εξασφαλίζει μέγιστη απόδοση και διάρκεια μπαταρίας & μοτέρ μηδενίζοντας την συντήρηση.

ΛΕΙΤΟΥΡΓΙΕΣ

Διακόπτης επιλογής δυο μηχανικών ταχυτήτων μετάδοσης κίνησης καθώς και διακόπτης ανάστροφης κίνησης.

Περιστροφικός διακόπτης 2 λειτουργιών : διάτρηση, κατασβίδι.

ΤΕΧΝΙΚΑ ΧΑΡΑΚΤΗΡΙΣΤΙΚΑ

- Τάση φόρτισης : 220-240V
- Τάση λειτουργίας : 20V
- Ταχύτητα χωρίς φορτίο : 0-450/0-1450rpm
- Max ροπή : 50N.m
- Ρυθμίσεις ροπής : 20+Drill
- Διαστάσεις τσοκ : 1.5-10mm

ΛΟΙΠΑ ΣΤΟΙΧΕΙΑ

Αυτόματο τσόκ χωρίς κλειδί. Λυχνία LED εργασίας για συνθήκες χαμηλού φωτισμού. Εργονομική λαστιχένια λαβή. **Σκληρή βαλίτσα μεταφοράς.** Περιλαμβάνονται δυο μπαταρίες 2Ah και φορτιστής.



ΚΩΔΙΚΟΣ : MKBLCD200



ΤΙΜΗ 92,00€

2 μπαταρίες 2Ah & φορτιστή

makute®

BRUSHLESS ΠΑΛΜΙΚΟ

ΚΑΤΣΑΒΙΔΙ 20V

ΠΕΡΙΓΡΑΦΗ

Brushless ισχυρό παλμικό κατσαβίδι 20V MAKUTE 280N.m. Η τεχνολογία brushless εξασφαλίζει μέγιστη απόδοση και διάρκεια μπαταρίας & μοτέρ μηδενίζοντας την συντήρηση.

ΛΕΙΤΟΥΡΓΙΕΣ

Μπουτόν ελέγχου ροπής στην βάση του για ρύθμιση ταχύτητας βιδώματος (χαμηλή-υψηλή). Αυτόματη ρύθμιση Auto Self Stop για επιλογή προεπιλεγμένων στροφών στο ξεβίδωμα για βέλτιστη διαχείριση.

ΤΕΧΝΙΚΑ ΧΑΡΑΚΤΗΡΙΣΤΙΚΑ

- Τάση φόρτισης : 220-240V
- Τάση λειτουργίας : 20V
- Ταχύτητα χωρίς φορτίο : 0-2800rpm
- Max ροπή : 280N.m
- Υποδοχή "Drop-In" : 1/4" (6.30mm)
- Auto Self-Stop : Στο ξεβίδωμα

ΛΟΙΠΑ ΣΤΟΙΧΕΙΑ

Τρεις λυχνίες LED στην βάση που δείχνουν την φόρτιση της μπαταρίας. Υποδοχή εξαρτημάτων "Drop-In" για γρήγορη αλλαγή. LED φως εργασίας. Διακόπτης αλλαγής φοράς. Ανθεκτική κεφαλή αλουμινίου.



ΚΩΔΙΚΟΣ : MKCSD001



ΤΙΜΗ 40,93€

Χωρίς μπαταρία & φορτιστή

makute



ΕΡΓΑΛΕΙΑ ΜΠΑΤΑΡΙΑΣ

20V / **MAX**
LITHIUM

BRUSHLESS
MOTOR POWER

ΤΕΧΝΟΛΟΓΙΑ BRUSHLESS

ΑΠΟΔΟΤΙΚΟΤΕΡΗ ΕΡΓΑΣΙΑ...

ΜΗΔΕΝΙΚΗ ΣΥΝΤΗΡΗΣΗ...

ΑΦΘΟΝΗ ΕΝΕΡΓΕΙΑ...

www.ALIRAC.gr

makute®

BRUSHLESS

ΜΠΟΥΛΟΝΟΚΛΕΙΔΟ 20V - 320N.m

ΠΕΡΙΓΡΑΦΗ

Brushless ισχυρό μπουλονόκλειδο 20V MAKUTE 320N.m. Η τεχνολογία brushless εξασφαλίζει μέγιστη απόδοση και διάρκεια μπαταρίας & μοτέρ μηδενίζοντας την συντήρηση.

ΛΕΙΤΟΥΡΓΙΕΣ

Μπουτόν ελέγχου ροπής στην βάση του για ρύθμιση ταχύτητας βιδώματος (χαμηλή-υψηλή). Αυτόματη ρύθμιση Auto Self Stop για επιλογή προεπιλεγμένων στροφών στο ξεβίδωμα για βέλτιστη διαχείριση.

ΤΕΧΝΙΚΑ ΧΑΡΑΚΤΗΡΙΣΤΙΚΑ

- Τάση φόρτισης : 220-240V
- Τάση λειτουργίας : 20V
- Ταχύτητα χωρίς φορτίο : 0-2200rpm
- Max ροπή : 320N.m
- Υποδοχή : 1/2" (12.70mm)
- Auto Self-Stop : Στο ξεβίδωμα

ΛΟΙΠΑ ΣΤΟΙΧΕΙΑ

Τρεις λυχνίες LED στην βάση υποδεικνύουν την φόρτιση της μπαταρίας. Υποδοχή εξαρτημάτων "Drop-In" για γρήγορη αλλαγή. LED φως εργασίας. Διακόπτης αλλαγής φοράς. Ανθεκτική κεφαλή αλουμινίου.



ΚΩΔΙΚΟΣ : MKCW001

ΤΙΜΗ 40,93€

Χωρίς μπαταρία & φορτιστή



makute®

BRUSHLESS

ΜΠΟΥΛΟΝΟΚΛΕΙΔΟ 20V - 350N.m

ΠΕΡΙΓΡΑΦΗ

Brushless ισχυρό μπουλονόκλειδο 20V MAKUTE 350N.m. Η τεχνολογία brushless εξασφαλίζει μέγιστη απόδοση και διάρκεια μπαταρίας & μοτέρ μηδενίζοντας την συντήρηση.

ΛΕΙΤΟΥΡΓΙΕΣ

Μπουτόν ελέγχου ροπής στην βάση του για ρύθμιση ταχύτητας βιδώματος (χαμηλή-υψηλή). Αυτόματη ρύθμιση Auto Self Stop για επιλογή προεπιλεγμένων στροφών στο ξεβίδωμα για βέλτιστη διαχείριση.

ΤΕΧΝΙΚΑ ΧΑΡΑΚΤΗΡΙΣΤΙΚΑ

- Τάση φόρτισης : 220-240V
- Τάση λειτουργίας : 20V
- Ταχύτητα χωρίς φορτίο : 0-2900rpm
- Max ροπή : 350N.m
- Υποδοχή "Drop-In" : 1/2"+1/4"
- Auto Self-Stop : Στο ξεβίδωμα

ΛΟΙΠΑ ΣΤΟΙΧΕΙΑ

Λυχνίες LED στην βάση δείχνουν την φόρτιση της μπαταρίας. LED φως εργασίας. Διακόπτης αλλαγής φοράς. Ανθεκτική κεφαλή αλουμινίου. **Σκληρή ανθεκτική βαλίτσα με 2 μπαταρίες 4.0Ah, φορτιστή, καρυδάκι 22mm, γράσο MOBIL.**



ΚΩΔΙΚΟΣ : MKCW002

ΤΙΜΗ 146,00€

2 μπαταρίες 4Ah & φορτιστή



*Περιλαμβάνονται 2 μπαταρίες 4000mAh και φορτιστής.

www.ALIRAC.gr

*Τις τιμές δεν συμπεριλαμβάνεται ο ΦΠΑ



ΕΡΓΑΛΕΙΑ ΜΠΑΤΑΡΙΑΣ

makute®

BRUSHLESS

ΜΠΟΥΛΟΝΟΚΛΕΙΔΟ 20V - 500N.m

ΠΕΡΙΓΡΑΦΗ

Brushless ισχυρό μπουλονόκλειδο 20V MAKUTE 500N.m. Η τεχνολογία brushless εξασφαλίζει μέγιστη απόδοση και διάρκεια μπαταρίας & μοτέρ μηδενίζοντας την συντήρηση.

ΛΕΙΤΟΥΡΓΙΕΣ

Μπουτόν ελέγχου ροπής στην βάση του για ρύθμιση ταχύτητας βιδώματος (χαμηλή-υψηλή). Αυτόματη ρύθμιση Auto Self Stop για επιλογή προεπιλεγμένων στροφών στο ξεβίδωμα για βέλτιστη διαχείριση.



ΤΕΧΝΙΚΑ ΧΑΡΑΚΤΗΡΙΣΤΙΚΑ

- Τάση φόρτισης : 220-240V
- Τάση λειτουργίας : 20V
- Ταχύτητα χωρίς φορτίο : 0-2600rpm
- Max ροπή : 500N.m
- Υποδοχή : 1/2" (12.70mm)
- Auto Self-Stop : Στο ξεβίδωμα

ΛΟΙΠΑ ΣΤΟΙΧΕΙΑ

Λυχνίες LED στην βάση δείχνουν την φόρτιση της μπαταρίας. LED φως εργασίας. Διακόπτης αλλαγής φοράς. Ανθεκτική κεφαλή αλουμινίου. **Σκληρή ανθεκτική βαλίτσα με 2 μπαταρίες 4.0Ah, φορτιστή, καρυδάκι 22mm, γράσο MOBIL.**



ΚΩΔΙΚΟΣ : MKCW003

ΤΙΜΗ 170,00€
2 μπαταρίες 4Ah & φορτιστή



ΕΡΓΑΛΕΙΑ ΜΠΑΤΑΡΙΑΣ

makute®

BRUSHLESS

ΜΠΟΥΛΟΝΟΚΛΕΙΔΟ 20V - 800N.m

ΠΕΡΙΓΡΑΦΗ

Brushless ισχυρό μπουλονόκλειδο 20V MAKUTE 800N.m. Η τεχνολογία brushless εξασφαλίζει μέγιστη απόδοση και διάρκεια μπαταρίας & μοτέρ μηδενίζοντας την συντήρηση.

ΛΕΙΤΟΥΡΓΙΕΣ

Μπουτόν ελέγχου ροπής στην βάση του για ρύθμιση ταχύτητας βιδώματος (χαμηλή-υψηλή). Αυτόματη ρύθμιση Auto Self Stop για επιλογή προεπιλεγμένων στροφών στο ξεβίδωμα για βέλτιστη διαχείριση.



ΤΕΧΝΙΚΑ ΧΑΡΑΚΤΗΡΙΣΤΙΚΑ

- Τάση φόρτισης : 220-240V
- Τάση λειτουργίας : 20V
- Ταχύτητα χωρίς φορτίο : 0-2200rpm
- Max ροπή : 800N.m
- Υποδοχή "Drop-In" : 1/2" (12,70mm)
- Auto Self-Stop : Στο ξεβίδωμα

ΛΟΙΠΑ ΣΤΟΙΧΕΙΑ

Λυχνίες LED στην βάση δείχνουν την φόρτιση της μπαταρίας. LED φως εργασίας. Διακόπτης αλλαγής φοράς. Ανθεκτική κεφαλή αλουμινίου. **Σκληρή ανθεκτική βαλίτσα με 2 μπαταρίες 4.0Ah, φορτιστή, καρυδάκι 22mm, γράσο MOBIL.**



ΚΩΔΙΚΟΣ : MKCW004

ΤΙΜΗ 202,00€
2 μπαταρίες 4Ah & φορτιστή



ΕΡΓΑΛΕΙΑ ΜΠΑΤΑΡΙΑΣ

makute®

ΚΡΟΥΣΤΙΚΟ ΠΙΣΤΟΛΕΤΟ 20V - 4700BPM

BRUSHLESS MOTOR POWER

ΤΣΟΚ SDS Plus – ΑΣΦΑΛΗΣ ΛΕΙΤΟΥΡΓΙΑ

Γρήγορη & εύκολη αλλαγή μύτης τρυπανιού. Αποδεσμεύει τη μετάδοση της ροπής σε περίπτωση που φρακάρει η μύτη.

ΤΕΧΝΙΚΑ ΧΑΡΑΚΤΗΡΙΣΤΙΚΑ

- Ρυθμός κρούσεων : 4.700bpm
- Κρουστική Ισχύς : 3.0 Joule
- Ταχύτητα χωρίς φορτίο : 0-1.000rpm
- Επιλογικός διακόπτης για :
 1. Κρουστική διάτρηση
 2. Περιστροφική διάτρηση
 3. Λάξευση



ΕΡΓΟΝΟΜΙΚΗ ΛΑΒΗ

Εργονομική λαβή περιστρεφόμενη πολλών θέσεων με μεταλλικό οδηγό βάθους διάτρησης.

ΜΠΑΤΑΡΙΑ Li-on 20V

Η μπαταρία 2.0Ah & 4.0Ah 20V Li-on της MAKUTE είναι συμβατή με όλα τα επαναφορτιζόμενα εργαλεία της MAKUTE. Διαθέτουν LED λυχνίες επιπέδου φόρτισης. Εξαιρετικές αποδόσεις αυτονομίας.



ΜΕΤΑΒΛΗΤΗ ΤΑΧΥΤΗΤΑ

Ρύθμιση ταχύτητας διάτρησης μέσω της σκανδάλης για ομαλή εκκίνηση. Διακόπτης αναστροφής φοράς. LED λυχνίες λειτουργίας στην βάση.

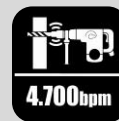

ΚΩΔΙΚΟΣ : MKCHD001

ΤΙΜΗ 107,00€

Χωρίς μπαταρία & φορτιστή

makute®



ΕΡΓΑΛΕΙΑ ΜΠΑΤΑΡΙΑΣ



BRUSHLESS
MOTOR POWER

20V / **MAX**
LITHIUM

www.ALIRAC.gr



ΕΡΓΑΛΕΙΑ ΜΠΑΤΑΡΙΑΣ

makute®

BRUSHLESS ΓΩΝΙΑΚΟΣ

ΤΡΟΧΟΣ 20V – 125mm

ΠΕΡΙΓΡΑΦΗ

Brushless ισχυρός γωνιακός τροχός 20V MAKUTE 4000-8000rpm. Η τεχνολογία brushless εξασφαλίζει μέγιστη απόδοση και διάρκεια μπαταρίας & μοτέρ μηδενίζοντας την συντήρηση.

ΛΕΙΤΟΥΡΓΙΕΣ

Μπουτόν ελέγχου ροπής στην βάση του για ρύθμιση ταχύτητας κοπής (χαμηλή-υψηλή) με λυχνίες LED. Σκανδάλη συνεχούς λειτουργίας. Εργονομική λαβή 2 θέσεων. Τεχνολογία μειωμένης απορρόφησης σκόνης.

ΤΕΧΝΙΚΑ ΧΑΡΑΚΤΗΡΙΣΤΙΚΑ

- Τάση φόρτισης : 220-240V
- Τάση λειτουργίας : 20V
- Ταχύτητα χωρίς φορτίο : 4000-8000rpm
- Σπείρωμα : M14
- Δίσκος : 115mm
- Αυτ. ρύθμιση ταχύτητας : Διαθέτει



ΚΩΔΙΚΟΣ : MKCAG126



ΤΙΜΗ 47,00€

Χωρίς μπαταρία & φορτιστή

makute®

BRUSHLESS ΔΙΣΚΟΠΡΙΟΝΟ

20V – 600W – 125mm

ΠΕΡΙΓΡΑΦΗ

Brushless ισχυρό δισκοπρίονο 20V MAKUTE 600W. Η τεχνολογία brushless εξασφαλίζει μέγιστη απόδοση και διάρκεια μπαταρίας & μοτέρ μηδενίζοντας την συντήρηση.

ΛΕΙΤΟΥΡΓΙΕΣ

Δυνατότητα ρύθμισης βάθους κοπής καθώς και φαλτσοκοπής. Προστατευτικό κάλυμμα δίσκου με αυτόματη μετακίνηση κατά την κοπή. Σκανδάλη ρυθμιζόμενη ταχύτητας και μπουτόν σταθερής λειτουργίας. Βοηθητική λαβή.

ΤΕΧΝΙΚΑ ΧΑΡΑΚΤΗΡΙΣΤΙΚΑ

- Τάση λειτουργίας : 20V
- Ταχύτητα χωρίς φορτίο : 0-5500rpm
- Ισχύς : 600W
- Δίσκος : 125mm (Περιλαμβάνεται)
- Βάθος κοπής : Έως 4cm ρυθμιζόμενο
- Φαλτσοκοπή : Έως 45° ρυθμιζόμενη



ΚΩΔΙΚΟΣ : MKCCS125



ΤΙΜΗ 51,00€

Χωρίς μπαταρία & φορτιστή

makute®

ΣΠΑΘΟΣΕΓΑ 20V – 3.000SPM

ΠΕΡΙΓΡΑΦΗ

Ισχυρή σπαθόσεγα 20V ΜΑΚΥΤΕ 3000spm. Δυνατότητα κοπής ξύλου, πλαστικών, μαλακών μετάλλων διαφόρων διατομών με την επιλογή της κατάλληλης λάμας.

ΛΕΙΤΟΥΡΓΙΕΣ

Ρυθμιζόμενη ταχύτητα κοπής μέσω της πίεσης που ασκείται στην σκανδάλη. Μπουτόν αναστροφής κίνησης και κλειδώματος σκανδάλης. Εύκολη αλλαγή λάμας χωρίς κλειδί μέσω περιστρεφόμενης υποδοχής.



ΤΕΧΝΙΚΑ ΧΑΡΑΚΤΗΡΙΣΤΙΚΑ

- Τάση φόρτισης : 220-240V
- Τάση λειτουργίας : 20V
- Παλινδρομήσεις : 0-3000spm
- Μήκος παλινδρόμησης : 15mm
- Max κοπή ξύλου : 100mm
- Max κοπή αλουμίνιο : 10mm

ΛΟΙΠΑ ΣΤΟΙΧΕΙΑ

Περιλαμβάνονται 2 μπαταρίες 2.0Ah, φορτιστής και λεπίδα σε σκληρή βαλίτσα μεταφοράς.



ΚΩΔΙΚΟΣ : MKCRS002

ΤΙΜΗ 81,00€

2 μπαταρίες 2Ah & φορτιστή



ΕΡΓΑΛΕΙΑ ΜΠΑΤΑΡΙΑΣ

makute®

ΑΛΥΣΟΠΡΙΟΝΟ Mini 20V – 650W

ΠΕΡΙΓΡΑΦΗ

Mini ισχυρό αλυσοπρίονο 20V ΜΑΚΥΤΕ 650W. Εύχρηστο και ελαφρύ για κοπή κλαδιών, θάμνων, καυσόξυλων, σανίδων με λάμα πριονιού 6".

ΛΕΙΤΟΥΡΓΙΕΣ

Μπουτόν ελέγχου ροπής στην βάση του για ρύθμιση ταχύτητας κοπής (χαμηλή-υψηλή) με ενδεικτικές λυχνίες LED. Εργονομική λαβή με σκανδάλη και μπουτόν κλειδώματος λειτουργίας. Προστατευτικό αλυσίδας.



ΤΕΧΝΙΚΑ ΧΑΡΑΚΤΗΡΙΣΤΙΚΑ

- Τάση φόρτισης : 220-240V
- Τάση λειτουργίας : 20V
- Ταχύτητα χωρίς φορτίο : 3800rpm
- Ισχύς : 650W
- Ταχύτητα κοπής : 5m/s
- Μήκος λάμας : 6" (153mm)
- Αυτόματος έλεγχος ταχύτητας

ΛΟΙΠΑ ΣΤΟΙΧΕΙΑ

Λυχνίες LED στην βάση υποδεικνύουν την φόρτιση της μπαταρίας. Περιλαμβάνεται 1 μπαταρία 2.0Ah και φορτιστής σε σκληρή βαλίτσα μεταφοράς.



ΚΩΔΙΚΟΣ : MKCEC06

ΤΙΜΗ 45,00€

1 μπαταρία 2Ah & φορτιστή

Στις τιμές δεν συμπεριλαμβάνεται ο ΦΠΑ

www.ALIRAC.gr



ΕΡΓΑΛΕΙΑ ΜΠΑΤΑΡΙΑΣ

makute®

BRUSHLESS ΧΟΡΤΟΚΟΠΤΙΚΟ 20V – 8700RPM

BRUSHLESS
MOTOR POWER

ΛΕΠΤΟΜΕΡΕΙΑ ΣΤΗΝ ΕΡΓΑΣΙΑ

Ιδανικό για ξάκρισμα και διαμόρφωση του γκαζόν. Ανάλογα με το εξάρτημα μπορεί να προσαρμοστεί στην προς κοπή φύτευση. Εργονομική λαβή με σκανδάλη και μπουτόν ασφαλούς εκκίνησης.

ΤΗΛΕΣΚΟΠΙΚΟΣ ΛΑΒΗ

Ρυθμιζόμενη εργονομική τηλεσκοπική λαβή για εύχρηστο χειρισμό και με τα δυο χέρια.

ΤΗΛΕΣΚΟΠΙΚΟΣ ΣΩΛΗΝΑΣ

Τηλεσκοπικός σωλήνας αλουμινίου που ρυθμίζεται εύκολα το μήκος του με το πάτημα ενός κουμπιού βοηθώντας την διατήρηση όρθιας στάσης και εύκολης πλοήγησης του εργαλείου.

ΠΡΟΣΤΑΤΕΥΤΙΚΟ ΦΥΤΩΝ

Πτυσσόμενο προστατευτικό. Προστατεύει τα φυτά από ζημιές όταν κόβονται κατά μήκος παρτεριών και δένδρων.

ΡΥΘΜΙΖΟΜΕΝΗ ΚΕΦΑΛΗ

Ρυθμιζόμενη γωνία κεφαλής 0~90° για εργασία σε στενούς χώρους, κάτω από μικρά εμπόδια και γωνίες για καθαρά άκρα γκαζόν και πρόσβαση παντού. Προστατευτικό κάλυμμα.

ΤΕΧΝΙΚΑ ΧΑΡΑΚΤΗΡΙΣΤΙΚΑ

- Ταχύτητα χωρίς φορτίο : 8.700rpm
- Ισχύς : 200Watts
- Διάμετρος δίσκου : 150mm
- Max μήκος : 2.00m
- Βάρος : 2.70Kg
- Συμπεριλαμβάνονται :
 1. Μεταλλικός δίσκος Φ150x1.8x40T
 2. Δυο μεταλλικά μαχαίρια
 3. Δυο βάσεις μεσινέζας
 4. 22 νήματα μεσινέζας
 5. Κλειδιά

200W
POWER

8.700rpm

150mm

LENGTH
2m

ΚΩΔΙΚΟΣ : MKCBC001

ΤΙΜΗ 32,00€

Χωρίς μπαταρία & φορτιστή

makute®



ΞΑΡΤΗΜΑ ΜΕΣΙΝΕΖΑΣ



ΜΕΤΑΛΛΙΚΟΣ ΔΙΣΚΟΣ Φ150



ΜΕΤΑΛΛΙΚΟ ΜΑΧΑΙΡΙ

BRUSHLESS
MOTOR POWER

20V / **MAX**
LITHIUM



ΕΡΓΑΛΕΙΑ ΜΠΑΤΑΡΙΑΣ

makute®

BRUSHLESS ΚΛΑΔΕΥΤΗΡΙ 20V



ΕΡΓΑΛΕΙΑ ΜΠΑΤΑΡΙΑΣ

ΠΕΡΙΓΡΑΦΗ

Brushless ισχυρό κλαδευτήρι 20V ΜΑΚΥΤΕ. Η τεχνολογία brushless εξασφαλίζει μέγιστη απόδοση και διάρκεια μπαταρίας & μοτέρ μηδενίζοντας την συντήρηση.

ΛΕΙΤΟΥΡΓΙΕΣ

Μπουτόν αυτόματου ελέγχου ανοίγματος λεπίδων στη βάση:
1. Άνοιγμα 10mm/2. Άνοιγμα 15mm
3. Άνοιγμα 20mm/4. Άνοιγμα 30mm
Ισχυρές λεπίδες από χάλυβα **SK5**.
Παρέχει υψηλή σκληρότητα και αντοχή. Χρησιμοποιείται στην κατασκευή Ιαπωνικών λεπίδων.



ΤΕΧΝΙΚΑ ΧΑΡΑΚΤΗΡΙΣΤΙΚΑ

- Τάση φόρτισης : 220-240V
- Τάση λειτουργίας : 20V
- Max άνοιγμα λεπίδων : 32mm
- Υλικό λεπίδων : SK5
- Αυτόματη ρύθμιση : Διαθέτει
- Εκκίνηση με διπλή πίεση σκανδάλης

ΚΩΔΙΚΟΣ : ΜΚCΡΜ001



ΤΙΜΗ 135,00€
2 μπαταρίες 2Ah & φορτιστή

makute®

ΦΥΣΗΤΗΡΑΣ 20V – 2.30m³/min

ΠΕΡΙΓΡΑΦΗ

Ισχυρός φυσητήρας 20V ΜΑΚΥΤΕ. Κατάλληλος για καθαρισμό εξωτερικού χώρου όπως κήπος, δρόμος, πάρκο και βεράντα από πεσμένα φύλλα, απομάκρυνση ρύπων κλπ

ΛΕΙΤΟΥΡΓΙΕΣ

Εκκίνηση με πίεση της σκανδάλης. Ελαφρύς και μικρός σε μέγεθος. Αποσπώμενα μέρη για εύκολη αποθήκευση ώστε να καταλαμβάνει ελάχιστο χώρο.



ΤΕΧΝΙΚΑ ΧΑΡΑΚΤΗΡΙΣΤΙΚΑ

- Τάση φόρτισης : 220-240V
- Τάση λειτουργίας : 20V
- Ταχύτητα χωρίς φορτίο : 0-20.000rpm
- Όγκος παροχής αέρα : 2.30m³/min
- Αποσπώμενα εξαρτήματα : Διαθέτει
- Βάρος : 1.60Kg

ΚΩΔΙΚΟΣ : ΜΚCΡΒ001



ΤΙΜΗ 26,23€
Χωρίς μπαταρία & φορτιστή

makute®

ΠΙΕΣΤΙΚΟ ΝΕΡΟΥ 20V – 3.80lt/min

ΠΕΡΙΓΡΑΦΗ

Πιεστικό φορητό υψηλής πίεσης 20V ΜΑΚΥΤΕ. Διατίθεται με 3 ακροφύσια, 2 αυλούς, δοχείο υγρού καθαρισμού 400ml, φίλτρο στερεών σωμάτων, ταχυσύνδεσμο και λάστιχο.

ΛΕΙΤΟΥΡΓΙΕΣ

Δυνατότητα αναρρόφησης νερού πλέον της βρύσης και από δεξαμενή νερού με χρήση του φίλτρου. Δυνατότητα καθαρισμού & πλύσης με υγρό απορρυπαντικό. Διαφορετικές γωνίες ψεκασμού με τη χρήση των ακροφυσίων.



ΤΕΧΝΙΚΑ ΧΑΡΑΚΤΗΡΙΣΤΙΚΑ

- Τάση φόρτισης : 220-240V
- Τάση λειτουργίας : 20V
- Ρυθμίσεις ψεκασμού : 0°/15°/25°/45°/Jet/Πότισμα
- Max πίεση λειτουργίας : 25bar
- Max ροή νερού : 3.80Lt/min
- Βάρος : 2.40Kg



ΚΩΔΙΚΟΣ : ΜΚCHPW001

ΤΙΜΗ 34,00€
Χωρίς μπαταρία & φορτιστή



ΕΡΓΑΛΕΙΑ ΜΠΑΤΑΡΙΑΣ

makute®

ΓΡΑΜΜΙΚΟ LASER 360°

ΠΕΡΙΓΡΑΦΗ

Γραμμικό Laser 360°. Προβολή 3x360° ακτίνων μέγιστης ορατότητας. Χαρακτηριστικά 4V1H1D – 4 κάθετες, 1 οριζόντια, 1 κουκίδα. Χρώμα ακτίνων πράσινο. Εύρος 30-50m.

ΛΕΙΤΟΥΡΓΙΕΣ

Τοποθέτηση πλαισίων για ξηρή τοιχοποιία (γυψοσανίδες), δαπέδων, παραθύρων, στερέωση ραφιών, πλακιδίων κλπ.

Σκληρή βαλίτσα με 2 μπαταρίες 4.5V Li-on & φορτιστή. Max λειτουργία 10h.



ΤΕΧΝΙΚΑ ΧΑΡΑΚΤΗΡΙΣΤΙΚΑ

- Δίοδος laser : 510nm (Κουκίδα 650nm)
- Ακρίβεια χωροστάθμησης : ±1mm/7m
- Περιοχή αυτοχωροστάθμησης : ±3°
- Ακρίβεια ορθής γωνίας : 90°±0.025° (±1mm/3m)
- Ακρίβεια κουκίδας (κάτω σημείου) : ±1mm/1m
- Γωνία προβολής : 110°
- Πλάτος ακτίνας : 2mm/5m
- Κατηγορία : Class II / Class IIIA
- Στήριξη : Ποδαράκια με σπείρωμα 3ποδα 5/8" x11



ΚΩΔΙΚΟΣ : ΜΚLL005

ΤΙΜΗ 60,80€
2 μπαταρίες & φορτιστή



Στις τιμές δεν συμπεριλαμβάνεται ο ΦΠΑ

www.ALIRAC.gr



ΕΡΓΑΛΕΙΑ ΜΠΑΤΑΡΙΑΣ

makute®

ΕΠΑΝΑΦΟΡΤΙΖΟΜΕΝΗ ΜΠΑΤΑΡΙΑ 4.000mAh

ΠΕΡΙΓΡΑΦΗ

Μπαταρία λιθίου 4.0Ah 20V Li-ion συμβατή με όλα τα επαναφορτιζόμενα εργαλεία της σειράς MAKUTE.

ΛΕΙΤΟΥΡΓΙΕΣ

Προστασία έναντι υπερεντάσεως και υπερθέρμανσης. Σταθερή τάση και ένταση. Μπουτόν ένδειξης φόρτισης με LED λυχνίες.



ΚΩΔΙΚΟΣ : MK542040C

ΤΙΜΗ 43,00€

makute®

ΕΠΑΝΑΦΟΡΤΙΖΟΜΕΝΗ ΜΠΑΤΑΡΙΑ 2.000mAh

ΠΕΡΙΓΡΑΦΗ

Μπαταρία λιθίου 2.0Ah 20V Li-ion συμβατή με όλα τα επαναφορτιζόμενα εργαλεία της σειράς MAKUTE.

ΛΕΙΤΟΥΡΓΙΕΣ

Προστασία έναντι υπερεντάσεως και υπερθέρμανσης. Σταθερή τάση και ένταση. Μπουτόν ένδειξης φόρτισης με LED λυχνίες.



ΚΩΔΙΚΟΣ : MK542015C

ΤΙΜΗ 26,00€

makute®

ΦΟΡΤΙΣΤΗΣ ΜΠΑΤΑΡΙΑΣ 21.5Vdc

ΠΕΡΙΓΡΑΦΗ

Φορτιστής DC 21.5VDC της MAKUTE. Προστασία έναντι υπερεντάσεως και υπερθέρμανσης. Σταθερή τάση και ένταση. Συμβατός με όλες τις μπαταρίες MAKUTE.

ΤΕΧΝΙΚΑ ΧΑΡΑΚΤΗΡΙΣΤΙΚΑ

- Τάση εισόδου : 220-240V
- Τάση εξόδου : 21.5Vdc/2.5Ah



ΚΩΔΙΚΟΣ : MK712025A

ΤΙΜΗ 9,00€

Στις τιμές δεν συμπεριλαμβάνεται ο ΦΠΑ

www.ALIRAC.gr

makute®

PROFESSIONAL POWER TOOLS

ΠΑΓΚΟΣΜΙΟ ΔΙΚΤΥΟ ΠΩΛΗΣΕΩΝ

Το brand name **MAKUTE** έχει εδραιωθεί ως μια από τις πλέον αξιόπιστες εταιρίες στον τομέα των επαγγελματικών εργαλείων, ηλεκτρικών και μπαταρίας. Διαθέτοντας 15 χρόνια εμπειρίας στον απαιτητικό τομέα των εργαλείων είναι σε θέση να σταθεί **ισάξια** απέναντι σε μεγάλα brands του χώρου

ΕΥΡΕΙΑ ΓΚΑΜΑ ΠΡΟΪΟΝΤΩΝ

Διαθέτει μια μεγάλη γκάμα εργαλείων ισχύος που απευθύνεται σε **τεχνικές εταιρίες, μεταλλικές κατασκευές, ηλεκτρολόγους, υδραυλικούς, γυψοσανιδάδες, πλακάδες, ελαιοχρωματιστές, ξυλουργούς, σωληνοουργούς, μηχανουργεία, συνεργεία κήπων-δάσους, συνεργεία αυτοκινήτων, φανοποιεία, σιδηρουργεία, αγρότες** αλλά και ερασιτέχνες DIY καλύπτοντας ένα πολύ μεγάλο εύρος τεχνικών εφαρμογών.

ΠΟΙΟΤΗΤΑ - ΑΞΙΟΠΙΣΤΙΑ

Με γνώμονα την παροχή προϊόντων υψηλής ποιότητας για χρήση σε απαιτητικές συνθήκες εργασίας επενδύει συνεχώς στο σχεδιασμό και κατασκευή νέων αξιόπιστων προϊόντων. Όλα τα εσωτερικά εξαρτήματα των εργαλείων κατασκευάζονται **"In-Situ"** και κάθε μοτέρ φέρει ένα **μοναδικό ανιχνεύσιμο κωδικό** διασφαλίζοντας τα υψηλότερα standards ποιότητας.

ΑΝΤΑΓΩΝΙΣΤΙΚΕΣ ΤΙΜΕΣ

Η ποιότητα των εργαλείων αποκτά ακόμα μεγαλύτερη αξία από τις ανταγωνιστικές τιμές στις οποίες διατίθενται. Ο συνδυασμός ποιότητα αντοχή, αξιοπιστία και οικονομία καθιστούν τα προϊόντα **MAKUTE** ως ένα κυρίαρχο brand name στον τομέα των **επαγγελματικών εργαλείων**.

ΠΑΡΕ ΣΤΑ ΧΕΡΙΑ ΣΟΥ ΤΗΝ ΔΥΝΑΜΗ

MAKUTE...



makute[®]
PROFESSIONAL POWER TOOLS



230V ΕΠΑΓΓΕΛΜΑΤΙΚΗ ΣΕΙΡΑ ΕΡΓΑΛΕΙΩΝ
ΠΑΡΕ ΤΗ ΔΥΝΑΜΗ ΣΤΑ ΧΕΡΙΑ ΣΟΥ...



makute®

ΔΡΑΠΑΝΟ ΚΑΤΣΑΒΙΔΟ 550Watts

ΠΕΡΙΓΡΑΦΗ

Ισχυρό δραπανοκατσαβίδο ρυθμιζόμενης ταχύτητας 550W. Ευέλικτο και ελαφρύ για να σε ακολουθεί παντού. Περιλαμβάνεται κλειδί τσόκ. Ενσωματωμένος γάντζος για στήριξη σε ζώνη εργασίας.

ΛΕΙΤΟΥΡΓΙΕΣ

Επιλογέας ταχύτητας στην σκανδάλη. Διακόπτης ανάστροφης κίνησης ενσωματωμένος στη σκανδάλη. Μπουτόν σταθερής λειτουργίας Auto Lock.



ΤΕΧΝΙΚΑ ΧΑΡΑΚΤΗΡΙΣΤΙΚΑ

- Τάση λειτουργίας : 220V-240V
- Ταχύτητα χωρίς φορτίο : 0-1.200rpm
- Ισχύς : 550Watts
- Διαστάσεις τσοκ : 10mm
- Διάτρηση μετάλλου : 6.5mm
- Διάτρηση ξύλου : 15mm



ΚΩΔΙΚΟΣ : MKED002

ΤΙΜΗ 27,50€

Την τιμή δεν συμπεριλαμβάνεται ο ΦΠΑ



makute®

ΚΡΟΥΣΤΙΚΟ

ΔΡΑΠΑΝΟΚΑΤΣΑΒΙΔΟ 610Watts

ΠΕΡΙΓΡΑΦΗ

Ισχυρό επαγγελματικό κρουστικό δραπανοκατσαβίδο ρυθμιζόμενης ταχύτητας 610W. Περιλαμβάνονται κλειδί τσόκ, πλευρική λαβή πολλών θέσεων, οδηγός βάθους διάτρησης.

ΛΕΙΤΟΥΡΓΙΕΣ

Διακόπτης επιλογής λειτουργίας α) κρουστική διάτρηση, β) διάτρηση, γ) βίδωμα. Επιλογέας ταχύτητας στην σκανδάλη. Διακόπτης ανάστροφης κίνησης. Μπουτόν σταθερής λειτουργίας Auto Lock.



ΤΕΧΝΙΚΑ ΧΑΡΑΚΤΗΡΙΣΤΙΚΑ

- Τάση λειτουργίας : 220V-240V
- Ταχύτητα χωρίς φορτίο : 0-2.800rpm
- Ισχύς : 610Watts
- Διαστάσεις τσοκ : 2-13mm
- Διάτρηση μπετόν : 16mm
- Διάτρηση μετάλλου : 13mm
- Διάτρηση ξύλου : 30mm



ΚΩΔΙΚΟΣ : MKID003

ΤΙΜΗ 29,00€

Την τιμή δεν συμπεριλαμβάνεται ο ΦΠΑ



ΗΛΕΚΤΡΙΚΑ ΕΡΓΑΛΕΙΑ

makute®

ΚΡΟΥΣΤΙΚΟ

ΔΡΑΠΑΝΟΚΑΤΣΑΒΙΔΟ 1020Watts

ΠΕΡΙΓΡΑΦΗ

Ισχυρό επαγγελματικό κρουστικό δραπανοκατσάβιδο ρυθμιζόμενης ταχύτητας 1020W. Περιλαμβάνονται κλειδί τσόκ, πλευρική λαβή πολλών θέσεων, οδηγός βάθους διάτρησης.



ΗΛΕΚΤΡΙΚΑ ΕΡΓΑΛΕΙΑ

ΛΕΙΤΟΥΡΓΙΕΣ

Διακόπτης επιλογής λειτουργίας α) κρουστική διάτρηση, β) διά-τρηση, γ) βίδωμα. Επιλογέας ταχύτητας στην σκανδάλη. Διακό-πτης ανάστροφης κίνησης. Μπουτόν σταθερής λειτουργίας Auto Lock.

ΤΕΧΝΙΚΑ ΧΑΡΑΚΤΗΡΙΣΤΙΚΑ

- Τάση λειτουργίας : 220V-240V
- Ταχύτητα χωρίς φορτίο : 0-3.200rpm
- Ισχύς : 1020Watts
- Διαστάσεις τσόκ : 2-13mm
- Διάτρηση μπετόν : 16mm
- Διάτρηση μετάλλου : 13mm
- Διάτρηση ξύλου : 30mm



ΚΩΔΙΚΟΣ : MKID009

ΤΙΜΗ 44,95€

Την τιμή δεν συμπεριλαμβάνεται ο ΦΠΑ

makute®

ΚΡΟΥΣΤΙΚΟ ΠΙΣΤΟΛΕΤΟ 1.900Watts

ΠΕΡΙΓΡΑΦΗ

Ισχυρό επαγγελματικό κρουστικό πιστολέτο 1900W. Ιδανικό για κρουστική διάτρηση σε σκυρό-δεμα και τοιχοποιεία καθώς και για λάξευση, καθαίρεση δομικών υλικών.

ΛΕΙΤΟΥΡΓΙΕΣ

Σκανδάλη με μπουτόν σταθερής λειτουργίας Auto Lock. Σύστημα απορρόφησης κραδασμών για ασφάλεια και άνεση κατά την χρήση. Ισχυρός κινητήρας που αποδίδει 15Joule κρουστικής ισχύος. Διατίθεται με 1 καλέμι, 1 βελόνι, γράσο λίπανσης.

ΤΕΧΝΙΚΑ ΧΑΡΑΚΤΗΡΙΣΤΙΚΑ

- Τάση λειτουργίας : 220V~240V
- Ταχύτητα χωρίς φορτίο : 3.800bpm
- Ισχύς : 1.900Watts
- Κρουστική ισχύς : 15Joule
- Διαστάσεις τσόκ : 35mm
- Αντικραδασμικό σύστημα : Διαθέτει
- Αλλαγή εξαρτημάτων : Auto chuck



ΚΩΔΙΚΟΣ : MKDH35

ΤΙΜΗ 96,00€

Την τιμή δεν συμπεριλαμβάνεται ο ΦΠΑ

www.ALIRAC.gr

makute®

ΓΩΝΙΑΚΟΣ ΤΡΟΧΟΣ 850Watts

ΡΥΘΜΙΖΟΜΕΝΗΣ ΤΑΧΥΤΗΤΑΣ

ΠΕΡΙΓΡΑΦΗ

Κόμπακτ γωνιακός τροχός 850W, ΜΑΚΥΤΕ. Η συσκευασία περιλαμβάνει κλειδί, πλευρική βοηθητική λαβή, παξιμάδι ασφαλείας, προστατευτικό τροχίσματος.

ΛΕΙΤΟΥΡΓΙΕΣ

Ιδανικός για κοπή και λείανση μετάλλων, αφαίρεση σκουριάς από μέταλλα. Μποτόν αποδέσμευσης δίσκου. Πλευρική λαβή δυο θέσεων. Υψηλή ισχύς και ροπή εξασφαλίζουν ιδανικό αποτέλεσμα. **Μεταβλητής ταχύτητας.** Αερόφυκτος.



ΤΕΧΝΙΚΑ ΧΑΡΑΚΤΗΡΙΣΤΙΚΑ

- Τάση λειτουργίας : 220V-240V
- Ταχύτητα χωρίς φορτίο : 1.000~11.000rpm
- Ισχύς : 850Watts
- Ταχύτητα : Μεταβλητή
- Διαστάσεις δίσκου : 125mm
- Σπείρωμα : M14
- Χρήση : Κοπή - Λείανση
- Αποδέσμευση δίσκου : Shaft Lock

ΚΩΔΙΚΟΣ : ΜΚΑΓ126-SV



ΤΙΜΗ 31,00€

Την τιμή δεν συμπεριλαμβάνεται ο ΦΠΑ

makute®

ΓΩΝΙΑΚΟΣ ΤΡΟΧΟΣ 950Watts

ΠΕΡΙΓΡΑΦΗ

Κόμπακτ γωνιακός τροχός 950W, ΜΑΚΥΤΕ. Η συσκευασία περιλαμβάνει κλειδί, πλευρική βοηθητική λαβή, παξιμάδι ασφαλείας, προστατευτικό τροχίσματος.

ΛΕΙΤΟΥΡΓΙΕΣ

Ιδανικός για κοπή και λείανση μετάλλων, αφαίρεση σκουριάς από μέταλλα. Μποτόν αποδέσμευσης δίσκου. Πλευρική λαβή δυο θέσεων. Μποτόν συνεχούς παρουσίας. Υψηλή ισχύς και ροπή εξασφαλίζουν ιδανικό αποτέλεσμα.



ΤΕΧΝΙΚΑ ΧΑΡΑΚΤΗΡΙΣΤΙΚΑ

- Τάση λειτουργίας : 220V-240V
- Ταχύτητα χωρίς φορτίο : 11.500rpm
- Ισχύς : 950Watts
- Διαστάσεις δίσκου : 125mm
- Σπείρωμα : M14
- Χρήση : Κοπή - Λείανση
- Αποδέσμευση δίσκου : Shaft Lock

ΚΩΔΙΚΟΣ : ΜΚΗΕ125950



ΤΙΜΗ 38,71€

Την τιμή δεν συμπεριλαμβάνεται ο ΦΠΑ

ΗΛΕΚΤΡΙΚΑ ΕΡΓΑΛΕΙΑ

makute®

ΓΩΝΙΑΚΟΣ ΤΡΟΧΟΣ 1000Watts

ΠΕΡΙΓΡΑΦΗ

Κόμπακτ γωνιακός τροχός 1000W, ΜΑΚΥΤΕ. Η συσκευασία περιλαμβάνει κλειδί, πλευρική βοηθητική λαβή, παξιμάδι ασφαλείας, προστατευτικό τροχίσματος.

ΛΕΙΤΟΥΡΓΙΕΣ

Ιδανικός για κοπή και λείανση μετάλλων, αφαίρεση σκουριάς από μέταλλα. Μπορούν αποδέσμευσης δίσκου. Πλευρική λαβή δυο θέσεων. Υψηλή ισχύς και ροπή εξασφαλίζουν ιδανικό αποτέλεσμα στην εργασία. Αερόψυκτος.



ΤΕΧΝΙΚΑ ΧΑΡΑΚΤΗΡΙΣΤΙΚΑ

- Τάση λειτουργίας : 220V-240V
- Ταχύτητα χωρίς φορτίο : 10.000rpm
- Ισχύς : 1.000Watts
- Διαστάσεις δίσκου : 125mm
- Σπείρωμα : M14
- Χρήση : Κοπή - Λείανση
- Αποδέσμευση δίσκου : Shaft Lock

ΚΩΔΙΚΟΣ : ΜΚΑΓ009-Α



ΤΙΜΗ 44,00€

Την τιμή δεν συμπεριλαμβάνεται ο ΦΠΑ



ΗΛΕΚΤΡΙΚΑ ΕΡΓΑΛΕΙΑ

makute®

ΓΩΝΙΑΚΟΣ ΤΡΟΧΟΣ 1350Watts ΡΥΘΜΙΖΟΜΕΝΗΣ ΤΑΧΥΤΗΤΑΣ

ΠΕΡΙΓΡΑΦΗ

Κόμπακτ γωνιακός τροχός 1000W, ΜΑΚΥΤΕ. Η συσκευασία περιλαμβάνει κλειδί, πλευρική βοηθητική λαβή, παξιμάδι ασφαλείας, προστατευτικό τροχίσματος.

ΛΕΙΤΟΥΡΓΙΕΣ

Ιδανικός για κοπή και λείανση μετάλλων, αφαίρεση σκουριάς από μέταλλα. Μπορούν αποδέσμευσης δίσκου. Πλευρική λαβή δυο θέσεων. Υψηλή ισχύς και ροπή εξασφαλίζουν ιδανικό αποτέλεσμα. **Μεταβλητής ταχύτητας.** Αερόψυκτος.



ΤΕΧΝΙΚΑ ΧΑΡΑΚΤΗΡΙΣΤΙΚΑ

- Τάση λειτουργίας : 220V-240V
- Ταχύτητα χωρίς φορτίο : 3.000~11.000rpm
- Ισχύς : 1.350Watts
- Διαστάσεις δίσκου : 125mm
- Σπείρωμα : M14
- Χρήση : Κοπή - Λείανση
- Αποδέσμευση δίσκου : Shaft Lock

ΚΩΔΙΚΟΣ : ΜΚΑΓ013-V



ΤΙΜΗ 45,00€

Την τιμή δεν συμπεριλαμβάνεται ο ΦΠΑ

www.ALIRAC.gr

makute®

ΓΩΝΙΑΚΟΣ ΤΡΟΧΟΣ 1400W



ΠΕΡΙΓΡΑΦΗ

Κόμπακτ γωνιακός τροχός 1400W, ΜΑΚΥΤΕ. Η συσκευασία περιλαμβάνει κλειδί, πλευρική βοηθητική λαβή, παξιμάδι ασφαλείας, προστατευτικό τροχίσματος.

ΛΕΙΤΟΥΡΓΙΕΣ

Ιδανικός για κοπή και λείανση μετάλλων, αφαίρεση σκουριάς από μέταλλα. Μποτούν αποδέσμευση δίσκου. Πλευρική λαβή δυο θέσεων. Σκανδάλη και μπουτόν σταθερής λειτουργίας. Υψηλή ισχύς και ροπή εξασφαλίζουν ιδανικό αποτέλεσμα. Αερόφυκτος.

ΤΕΧΝΙΚΑ ΧΑΡΑΚΤΗΡΙΣΤΙΚΑ

- Τάση λειτουργίας : 220V-240V
- Ταχύτητα χωρίς φορτίο : 10.800rpm
- Ισχύς : 1400Watts
- Διαστάσεις δίσκου : 125mm
- Σπείρωμα : M14
- Χρήση : Κοπή - Λείανση
- Αποδέσμευση δίσκου : Shaft Lock

ΚΩΔΙΚΟΣ : ΜΚΗΕ1251400

ΤΙΜΗ 45,00€

**Την τιμή δεν συμπεριλαμβάνεται ο ΦΠΑ*

1400W
POWER

10.800rpm

125mm

M14

makute®

ΓΩΝΙΑΚΟΣ ΤΡΟΧΟΣ 1550W

ΡΥΘΜΙΖΟΜΕΝΗΣ ΤΑΧΥΤΗΤΑΣ



ΠΕΡΙΓΡΑΦΗ

Κόμπακτ γωνιακός τροχός 1550W, ΜΑΚΥΤΕ. Η συσκευασία περιλαμβάνει κλειδί, πλευρική βοηθητική λαβή, παξιμάδι ασφαλείας, προστατευτικό τροχίσματος.

ΛΕΙΤΟΥΡΓΙΕΣ

Ιδανικός για κοπή και λείανση μετάλλων, αφαίρεση σκουριάς από μέταλλα. Μποτούν αποδέσμευση δίσκου. Πλευρική λαβή δυο θέσεων. **Περιστροφικός διακόπτης 6 ταχυτήτων.** Μποτούν συνεχούς λειτουργίας. Μειωμένη απορρόφηση σκόνης.

ΤΕΧΝΙΚΑ ΧΑΡΑΚΤΗΡΙΣΤΙΚΑ

- Τάση λειτουργίας : 220V-240V
- Ταχύτητα χωρίς φορτίο : 2.000~10.000rpm
- Ισχύς : 1550Watts
- Ταχύτητα : μεταβλητή 6 επιπέδων
- Διαστάσεις δίσκου : 125mm
- Σπείρωμα : M14
- Χρήση : Κοπή - Λείανση
- Αποδέσμευση δίσκου : Shaft Lock

ΚΩΔΙΚΟΣ : ΜΚΑΓ006-V

ΤΙΜΗ 47,00€

**Την τιμή δεν συμπεριλαμβάνεται ο ΦΠΑ*

1550W
POWER

10.000rpm

125mm

M14

DUST
RESISTANT

ΗΛΕΚΤΡΙΚΑ ΕΡΓΑΛΕΙΑ

makute®

ΓΩΝΙΑΚΟΣ ΤΡΟΧΟΣ 2400W

ΠΕΡΙΣΤΡΕΦΟΜΕΝΗΣ ΛΑΒΗΣ

ΠΕΡΙΓΡΑΦΗ

Κόμπακτ ισχυρός γωνιακός τροχός 2400W, ΜΑΚΥΤΕ. Η συσκευασία περιλαμβάνει κλειδί, πλευρική βοηθητική λαβή, παξιμάδι ασφαλείας, προστατευτικό τροχίσματος.

ΛΕΙΤΟΥΡΓΙΕΣ

Ιδανικός για κοπή και λείανση μετάλλων, αφαίρεση σκουριάς από μέταλλα. Μπουτόν αποδέσμευσης δίσκου. Πλευρική λαβή τριών θέσεων. Περιστρεφόμενη βάση 90° για προσαρμογή στην εκάστοτε εργασία με το πάτημα ενός κουμπιού. Αερόφυκτος. Μειωμένη απορρόφηση σκόνης.



ΤΕΧΝΙΚΑ ΧΑΡΑΚΤΗΡΙΣΤΙΚΑ

- Τάση λειτουργίας : 220V-240V
- Ταχύτητα χωρίς φορτίο : 6.500rpm
- Ισχύς : 2400Watts
- Διαστάσεις δίσκου : 230mm
- Σπείρωμα : M14
- Χρήση : Κοπή - Λείανση
- Αποδέσμευση δίσκου : Shaft Lock



ΗΛΕΚΤΡΙΚΑ ΕΡΓΑΛΕΙΑ

ΚΩΔΙΚΟΣ : ΜΚΑΓ223

ΤΙΜΗ 80,00€

**Στην τιμή δεν συμπεριλαμβάνεται ο ΦΠΑ*

2400W
POWER

6.500rpm

230mm

M14

DUST RESISTANT

90°

makute®



www.ALIRAC.gr



ΗΛΕΚΤΡΙΚΑ ΕΡΓΑΛΕΙΑ

makute®

ΦΑΛΤΣΟΠΡΙΟΝΟ ΠΑΓΚΟΥ

255MM – 2200W

ΔΙΑΧΕΙΡΙΣΗ ΣΚΟΝΗΣ

Βελτιωμένη διαχείριση σκόνης για υγιή και καθαρή εργασία μέσω συστήματος αναρρόφησης και εναπόθεσης σε σάκο συλλογής σκόνης.



ΡΥΘΜΙΣΕΙΣ ΚΟΠΗΣ

Οδηγός κοπής με ίχνος laser προσφέρει ακρίβεια και ασφάλεια στις κοπές.

Ενσωματωμένη μέγγερη και κλίμακες ρύθμισης κοπής δοκιμίου. Εργονομική λαβή με σκανδάλη λειτουργίας.

ΠΡΟΣΤΑΣΙΑ - ΑΣΦΑΛΕΙΑ

Ενσωματωμένο προστατευτικό κάλυμμα και διακόπτης ασφαλείας για αποφυγή τυχαίας μη επιθυμητής εκκίνησης.

ΤΕΧΝΙΚΑ ΧΑΡΑΚΤΗΡΙΣΤΙΚΑ

- Ισχύς : 2.200W
- Ταχύτητα χωρίς φορτίο : 5.000rpm
- Διάμετρος δίσκου : 255mm
- Διάμετρος κοπής : 305mm
- Ικανότητα φαλτσοκοπής : 45°
- Ικανότητα λοξοτομής : 45°
- Εγκάρσια κοπή (ΠxΥ) : 305x70mm
- Κοπή 0°/45° (ΠxΥ) : 305x43mm
- Κοπή 45°/0° (ΠxΥ) : 200x70mm
- Κοπή 45°/45° (ΠxΥ) : 200x43mm

ΜΗΧΑΝΙΣΜΟΣ ΚΟΠΗΣ

Συρόμενος μηχανισμός που αυξάνει την κοπτική ικανότητα ανάλογα με το δοκίμιο κοπής. Κατάλληλο για εγκάρσιες και διαμήκεις κοπές.

Δυνατότητα φρεζαρίσματος μέσω ρυθμιζόμενου ενσωματωμένου διακόπτη.

2200W

POWER



5000rpm



255mm



45°

ANGLE CUTTING



ΚΩΔΙΚΟΣ : MKMS001

ΤΙΜΗ 276,00€

Στην τιμή δεν συμπεριλαμβάνεται ο ΦΠΑ

www.ALIRAC.gr

makute®

ΣΕΓΑ ΑΝΩ ΛΑΒΗΣ 710W

ΠΕΡΙΓΡΑΦΗ

Σέγα άνω λαβής 710W MAKUTE. Κόμπακτ εργονομική σχεδίαση παρέχει στο χρήστη άνεση και ευελιξία στη χρήση.

ΛΕΙΤΟΥΡΓΙΕΣ

Φαλτσοκοπές ακριβείας με ρύθμιση πέλματος έως 45°. Ρυθμιζόμενη εκκρεμής κίνηση 4 επιπέδων ελέγχει την αγκυριότητα ή το καλύτερο φινίρισμα στις κοπές ανάλογα με το υλικό. Διακόπτης μεταβλητής ταχύτητας 6 επιπέδων με μέγιστη ισχύ 3000 κινήσεις το λεπτό. Ίχνος laser για μέγιστη ακρίβεια κοπής. Αναρρόφηση σκόνης.



ΗΛΕΚΤΡΙΚΑ ΕΡΓΑΛΕΙΑ

ΤΕΧΝΙΚΑ ΧΑΡΑΚΤΗΡΙΣΤΙΚΑ

- Τάση λειτουργίας : 220V-240V
- Ταχύτητα χωρίς φορτίο : 0~3.000spm
- Ισχύς : 710Watts
- Φαλτσοκοπή : ±45°
- Ρύθμιση ταχύτητας : 6 επίπεδα
- Ρύθμιση κοπής : 4 επίπεδα
- Max κοπή ξύλου : 65mm
- Max κοπή μετάλλου : 6mm



ΚΩΔΙΚΟΣ : MKJS012

ΤΙΜΗ 32,00€

Την τιμή δεν συμπεριλαμβάνεται ο ΦΠΑ

makute®

ΣΕΓΑ ΑΝΩ ΛΑΒΗΣ 500W

ΠΕΡΙΓΡΑΦΗ

Σέγα άνω λαβής 500W MAKUTE. Κόμπακτ εργονομική σχεδίαση παρέχει στο χρήστη άνεση και ευελιξία στη χρήση.

ΛΕΙΤΟΥΡΓΙΕΣ

Φαλτσοκοπές ακριβείας με ρύθμιση πέλματος έως 45°. Ρυθμιζόμενη εκκρεμής κίνηση 4 επιπέδων ελέγχει την αγκυριότητα ή το καλύτερο φινίρισμα στις κοπές ανάλογα με το υλικό. Διακόπτης μεταβλητής ταχύτητας 6 επιπέδων με μέγιστη ισχύ 3000 κινήσεις το λεπτό. Γρήγορη αλλαγή λεπίδας. Διατίθεται με σκληρή βαλίτσα.



ΤΕΧΝΙΚΑ ΧΑΡΑΚΤΗΡΙΣΤΙΚΑ

- Τάση λειτουργίας : 220V-240V
- Ταχύτητα χωρίς φορτίο : 500~3000spm
- Ισχύς : 500Watts
- Φαλτσοκοπή : ±45°
- Ρύθμιση ταχύτητας : 6 επίπεδα
- Ρύθμιση κοπής : 4 επίπεδα
- Max κοπή ξύλου : 65mm
- Max κοπή μετάλλου : 10mm



ΚΩΔΙΚΟΣ : MKJS015

ΤΙΜΗ 56,00€

Την τιμή δεν συμπεριλαμβάνεται ο ΦΠΑ

www.ALIRAC.gr

makute®

ΚΑΘΕΤΗ ΦΡΕΖΑ (ROUTER) 2200W

ΠΕΡΙΓΡΑΦΗ

Επαγγελματική κάθετη φρέζα 2200W. Κατάλληλο για την διαμόρφωση αυλακώσεων, πατούρας, λοξοτομών, ακμών, προφίλ, ειδικών κοπών, ειδικών σχημάτων σε ξύλο.

ΛΕΙΤΟΥΡΓΙΕΣ

Περιστροφικός διακόπτης ρύθμισης ταχύτητας 6 ταχυτήτων για βέλτιστο φινίρισμα. Προσαρμογέας βύθισης σε βήματα ανά mm. Προσαρμογέας για αναρρόφηση σκόνης. Οδηγός παράλληλης όδευσης. Μπουτόν λειτουργίας. Διακόπτης κλειστής θέσης.



ΤΕΧΝΙΚΑ ΧΑΡΑΚΤΗΡΙΣΤΙΚΑ

- Τάση λειτουργίας : 220V-240V
- Ταχύτητα χωρίς φορτίο : 6.000~22.000rpm
- Ισχύς : 2.200Watts
- Ταχύτητα : μεταβλητή 6 επιπέδων
- Υποδοχέας εξαρτημάτων : 12/8/6mm
- Διαδρομή βύθισης : 55mm
- Αλλαγή εξαρτημάτων : Shaft Lock

ΚΩΔΙΚΟΣ : MKER002

ΤΙΜΗ 103,45€

Την τιμή δεν συμπεριλαμβάνεται ο ΦΠΑ

2200W
POWER

22.000rpm

55mm

M14

makute®

ΔΙΔΥΜΟΣ ΤΡΟΧΟΣ 125mm

ΠΕΡΙΓΡΑΦΗ

Δίδυμος τροχός πάγκου 125mm, 250W. Στιβαρή βάση και σώμα από χυτοσίδηρο τον καθιστά ιδανικό για κάθε πάγκο εργασίας. Διακόπτης On-Off.

ΛΕΙΤΟΥΡΓΙΕΣ

Ιδανικός για τρόχισμα και λείανση μετάλλων και αφαίρεση γρεζιών. Δέχεται πέτρες λείανσης 125mm. Κατασκευασμένος έτσι ώστε να παράγει χαμηλές δονήσεις και θόρυβο. Μέγιστη ταχύτητα περιστροφής 35m/s για max ασφάλεια. Max χρόνος λειτουργίας ανά χρήση 30min.



ΤΕΧΝΙΚΑ ΧΑΡΑΚΤΗΡΙΣΤΙΚΑ

- Τάση λειτουργίας : 220V-240V
- Ταχύτητα χωρίς φορτίο : 3.000rpm
- Ισχύς : 250Watts
- Διακόπτης : On - Off
- Διάμετρος πέτρας : 125x15x13mm
- Βάρος : 4,30Kg
- Χρήση : Τρόχισμα - Λείανση

ΚΩΔΙΚΟΣ : MKSIST-125

ΤΙΜΗ 35,00€

Την τιμή δεν συμπεριλαμβάνεται ο ΦΠΑ

250W
POWER

3.000rpm

125mm

ΗΛΕΚΤΡΙΚΑ ΕΡΓΑΛΕΙΑ

makute®

ΔΙΔΥΜΟΣ ΤΡΟΧΟΣ 150mm

ΠΕΡΙΓΡΑΦΗ

Δίδυμος τροχός πάγκου 150mm, 370W. Στιβαρή βάση και σώμα από χυτοσίδηρο τον καθιστά ιδανικό για κάθε πάγκο εργασίας. Διακόπτης On-Off.

ΛΕΙΤΟΥΡΓΙΕΣ

Ιδανικός για τρόχισμα και λείανση μετάλλων και αφαίρεση γρεζιών. Δέχεται πέτρες λείανσης 150mm. Κατασκευασμένος έτσι ώστε να παράγει χαμηλές δονήσεις και θόρυβο. Μέγιστη ταχύτητα περιστροφής 35m/s για max ασφάλεια. Max χρόνος λειτουργίας ανά χρήση 30min.

370W
POWER

2.800rpm

150mm

ΤΕΧΝΙΚΑ ΧΑΡΑΚΤΗΡΙΣΤΙΚΑ

- Τάση λειτουργίας : 220V-240V
- Ταχύτητα χωρίς φορτίο : 2.800rpm
- Ισχύς : 370Watts
- Διακόπτης : On - Off
- Διάμετρος πέτρας : 150x22x32mm
- Βάρος : 9,00Kg
- Χρήση : Τρόχισμα - Λείανση



ΚΩΔΙΚΟΣ : MKSIST-150

ΤΙΜΗ 52,00€

**Στην τιμή δεν συμπεριλαμβάνεται ο ΦΠΑ*



ΗΛΕΚΤΡΙΚΑ ΕΡΓΑΛΕΙΑ

makute®

ΔΙΔΥΜΟΣ ΤΡΟΧΟΣ 200mm

ΠΕΡΙΓΡΑΦΗ

Δίδυμος τροχός πάγκου 200mm, 550W. Στιβαρή βάση και σώμα από χυτοσίδηρο τον καθιστά ιδανικό για κάθε πάγκο εργασίας. Διακόπτης On-Off.

ΛΕΙΤΟΥΡΓΙΕΣ

Ιδανικός για τρόχισμα και λείανση μετάλλων και αφαίρεση γρεζιών. Δέχεται πέτρες λείανσης 200mm. Κατασκευασμένος έτσι ώστε να παράγει χαμηλές δονήσεις και θόρυβο. Μέγιστη ταχύτητα περιστροφής 35m/s για max ασφάλεια. Max χρόνος λειτουργίας ανά χρήση 30min.

550W
POWER

2.800rpm

200mm

ΤΕΧΝΙΚΑ ΧΑΡΑΚΤΗΡΙΣΤΙΚΑ

- Τάση λειτουργίας : 220V-240V
- Ταχύτητα χωρίς φορτίο : 2.800rpm
- Ισχύς : 550Watts
- Διακόπτης : On - Off
- Διάμετρος πέτρας : 200x22x32mm
- Βάρος : 10,80Kg
- Χρήση : Τρόχισμα - Λείανση



ΚΩΔΙΚΟΣ : MKSIST-200

ΤΙΜΗ 60,00€

**Στην τιμή δεν συμπεριλαμβάνεται ο ΦΠΑ*

www.ALIRAC.gr

makute®

ΤΡΙΒΕΙΟ ΧΕΙΡΟΣ 180MM- 850W



ΠΕΡΙΓΡΑΦΗ

Επαγγελματικό τριβείο 850W. Κατάλληλο για τριβή τοίχων, γυψοσανίδων, σοβάδων με χρήση γυαλόχαρτων διαφορετικής κοκκομετρικής διαβάθμισης ανάλογα με τον τοίχο.

ΛΕΙΤΟΥΡΓΙΕΣ

Περιστροφικός διακόπτης ρύθμισης ταχύτητας 5 επιπέδων. Επίπεδο 1-3 για λείανση μαλακότερων υλικών και 4-5 για σκληρούς τοίχους. Σύστημα αναρρόφησης σκόνης με ρυθμιστή. Φακός LED. Εύκολη αντικατάσταση γυαλόχαρτου με σύστημα Velcro.

ΤΕΧΝΙΚΑ ΧΑΡΑΚΤΗΡΙΣΤΙΚΑ

- Τάση λειτουργίας : 220V-240V
- Ταχύτητα χωρίς φορτίο : 1.400~2.700rpm
- Ισχύς : 850Watts
- Ταχύτητα : μεταβλητή 5 επιπέδων
- Διάμετρος πλατώ : 180mm
- Φωτισμός : LED φακός
- Σύστημα αναρρόφησης σκόνης : Διαθέτει

ΚΩΔΙΚΟΣ : MKWS001

ΤΙΜΗ 71,00€

**Την τιμή δεν συμπεριλαμβάνεται ο ΦΠΑ*

850W
POWER



makute®

- ✓ Περιστροφικός διακόπτης 5 ταχυτήτων.
- ✓ Σύστημα αναρρόφησης σκόνης.
- ✓ Πίεση σκανδάλης μέσω μπουτόν, max ασφάλεια.
- ✓ Αποσπώμενο εξάρτημα για τριβή σε γωνίες και τελειώματα τοίχων.
- ✓ Ενσωματωμένος φακός LED με διακόπτη IP20.
- ✓ Πλευρική λαβή δυο θέσεων για βέλτιστο χειρισμό.
- ✓ Ρυθμιστής επιπέδου αναρρόφησης στην κεφαλή.
- ✓ Συμπεριλαμβάνονται :
 - σωλήνα 2m αναρρόφησης σκόνης
 - σάκος αποθήκευσης σκόνης
 - 6 γυαλόχαρτα κόκκωσης P120, P180, P240.

Πάρε την δύναμη makute στα χέρια σου...

www.ALIRAC.gr

makute®

ΤΡΙΒΕΙΟ ΤΗΛΕΣΚΟΠΙΚΟ 215MM – 900W

ΕΦΑΡΜΟΓΕΣ - ΧΡΗΣΗ

Κατάλληλο για λείανση τοίχων, σοβάδων, γυψοσανίδων, τσιμεντοσανίδων, οροφών με το κατάλληλο γυαλόχαρτο. Παρέχει γρήγορη και ελεγχόμενη λείανση ακόμα και σε δυσκολοπρόσιτα σημεία.

ΑΝΑΡΡΟΦΗΣΗ ΣΚΟΝΗΣ

Βελτιωμένη διαχείριση σκόνης για υγιή και καθαρή εργασία μέσω συστήματος αναρρόφησης και εναπόθεσης σε σάκο συλλογής σκόνης μέσω σωλήνας 2m που προσαρμόζεται κατάλληλα.

ΦΩΤΙΣΜΟΣ ΕΡΓΑΣΙΑΣ

Φωτισμός LED 3,8W περιμετρικά του πλατώ (360°) ώστε να εξασφαλίζεται η ορατότητα σε σκοτεινό περιβάλλον εργασίας και να ελέγχεται άμεσα το τελικό αποτέλεσμα.



ΤΕΧΝΙΚΑ ΧΑΡΑΚΤΗΡΙΣΤΙΚΑ

- Τάση λειτουργίας : 220V~240V
- Ισχύς : 900Watts
- Ταχύτητα χωρίς φορτίο : 1.000~2.100rpm
- Διάμετρος πλατώ : 215mm
- Τηλεσκοπικός : 1,20m έως 1,72m
- Ταχύτητα : Μεταβλητή 6 επιπέδων
- Διακόπτης : On – Off (IP20)
- Φωτισμός εργασίας : LED
- Βάρος : 4,50Kg

ΛΕΙΤΟΥΡΓΙΑ

Διακόπτης λειτουργίας On - Off IP20. Περιστροφικός διακόπτης ρύθμισης ταχύτητας 6 επιπέδων. Επίπεδο 1-3 για λείανση μαλακότερων υλικών και 4-6 για πιο σκληρές επιφάνειες.

ΤΗΛΕΣΚΟΠΙΚΟΣ

Τηλεσκοπικός άξονας αλουμινίου εύκολα προεκτάσιμος από 1,2m (min) έως 1,72m (max). Κλείδωμα θέσεως.

ΡΥΘΜΙΣΕΙΣ ΠΛΑΤΩ

Περιστρεφόμενο 360° και ανακλινόμενο 90° πλατώ Φ215 για εύκολες εφαρμογές σε κάθετες επιφάνειες και οροφές. Εύκολη αλλαγή γυαλόχαρτων με σύστημα Velcro.

900W
POWER

6 LEVEL
SPEED

LED

LED

215mm

VELCRO PAD

ΚΩΔΙΚΟΣ : MKWS002

ΤΙΜΗ 167,50€

Στην τιμή δεν συμπεριλαμβάνεται ο ΦΠΑ



ΗΛΕΚΤΡΙΚΑ ΕΡΓΑΛΕΙΑ

makute®

ΑΝΑΔΕΥΤΗΡΑΣ ΧΡΩΜΑΤΩΝ ΚΟΝΙΑΜΑΤΩΝ 1850W

ΠΕΡΙΓΡΑΦΗ

Επαγγελματικός αναδευτήρας - μείκτης χρωμάτων και κονιαμάτων 1850W. Κατάλληλο για ελαιοχρωματιστές, πλακάδες κλπ.

ΛΕΙΤΟΥΡΓΙΕΣ

Ηλεκτρονικός έλεγχος ταχύτητας. 2 ταχύτητες για ρύθμιση της ισχύος ανάδευσης για βέλτιστο αποτέλεσμα. Εκκίνηση με σκανδάλη και ταυτόχρονη πίεση μπουτόν για ασφάλεια. Διπλή εργονομική λαβή. Εξάρτημα ανάδευσης Φ120.

ΤΕΧΝΙΚΑ ΧΑΡΑΚΤΗΡΙΣΤΙΚΑ

- Τάση λειτουργίας : 220V-240V
- Ταχύτητα χωρίς φορτίο : 0~700rpm
- Ισχύς : 1.850Watts
- Ταχύτητες : 2
- Υποδοχέας εξαρτημάτων : M14
- Αναδευτήρας : K3-120mm
- Βάρος : 5.50Kg



ΚΩΔΙΚΟΣ : MKHM120C

ΤΙΜΗ 110,12€

Στην τιμή δεν συμπεριλαμβάνεται ο ΦΠΑ

1850W
POWER

700rpm

K3
Φ120

M14

2 GEAR SPEED

makute®

ΑΝΑΔΕΥΤΗΡΑΣ ΧΡΩΜΑΤΩΝ ΚΟΝΙΑΜΑΤΩΝ 1300W

ΠΕΡΙΓΡΑΦΗ

Επαγγελματικός αναδευτήρας - μείκτης χρωμάτων και κονιαμάτων 1300W. Κατάλληλο για ελαιοχρωματιστές, πλακάδες κλπ.

ΛΕΙΤΟΥΡΓΙΕΣ

Ηλεκτρονικός έλεγχος ταχύτητας. 2 ταχύτητες για ρύθμιση της ισχύος ανάδευσης για βέλτιστο αποτέλεσμα. Εκκίνηση με σκανδάλη και ταυτόχρονη πίεση μπουτόν για ασφάλεια. Διπλή εργονομική λαβή. Εξάρτημα ανάδευσης Φ120.

ΤΕΧΝΙΚΑ ΧΑΡΑΚΤΗΡΙΣΤΙΚΑ

- Τάση λειτουργίας : 220V-240V
- Ταχύτητα χωρίς φορτίο : 0~1.100rpm
- Ισχύς : 1.300Watts
- Ταχύτητες : 2
- Υποδοχέας εξαρτημάτων : M14
- Αναδευτήρας : K2-120mm
- Βάρος : 4.60Kg

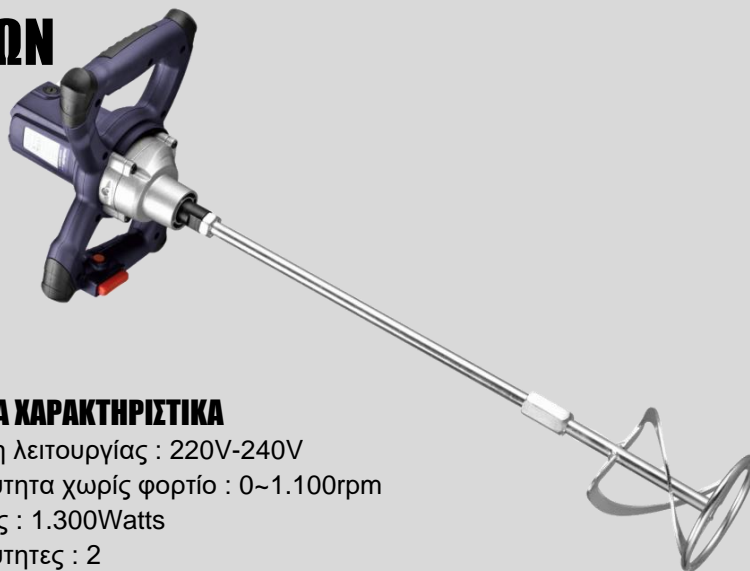

ΚΩΔΙΚΟΣ : MKHM210

ΤΙΜΗ 92,18€

Στην τιμή δεν συμπεριλαμβάνεται ο ΦΠΑ

1300W
POWER

1.100rpm

K2
Φ120

M14

2 GEAR SPEED

ΗΛΕΚΤΡΙΚΑ ΕΡΓΑΛΕΙΑ

makute®

ΓΩΝΙΑΚΟΣ ΑΛΟΙΦΑΔΟΡΟΣ

180MM – 1680W

ΠΕΡΙΓΡΑΦΗ

Γωνιακός αλοιφαδόρος 1680W. Ιδανικό εργαλείο για βαφεία, φανοποιεία αυτοκινήτων για στίλβωση και λείανση.

ΛΕΙΤΟΥΡΓΙΕΣ

Παρέχει ομαλό έλεγχο της ταχύτητας από 600rpm έως 3.000rpm ανάλογα με την επιφάνεια εργασίας. Ελαστικός δίσκος για εύκολη αλλαγή γούνας γυαλίσματος. Περιστροφικός διακόπτης ταχύτητας. Εργονομική λαβή για βέλτιστο χειρισμό. Σκανδάλη με μπουτόν σταθερής λειτουργίας. Σύστημα μειωμένης απορρόφησης σκόνης.



ΤΕΧΝΙΚΑ ΧΑΡΑΚΤΗΡΙΣΤΙΚΑ

- Τάση λειτουργίας : 220V-240V
- Ταχύτητα χωρίς φορτίο : 600~3.000rpm
- Ισχύς : 1.680Watts
- Ταχύτητα : Μεταβλητή 7 Επιπέδων
- Υποδοχέας : M14
- Διάμετρος δίσκου : 180mm
- Συσκευασία : Πέλμα στίλβωσης & γουνάκι



ΚΩΔΙΚΟΣ : MKCP006

ΤΙΜΗ 113,72€

**Την τιμή δεν συμπεριλαμβάνεται ο ΦΠΑ*

ΗΛΕΚΤΡΙΚΑ ΕΡΓΑΛΕΙΑ

makute®

ΠΙΣΤΟΛΙ ΒΑΦΗΣ 400W

ΠΕΡΙΓΡΑΦΗ

Επαγγελματικό πιστόλι βαφής 400W. Ομοιόμορφη εφαρμογή χρώματος σε λείες και ανάγλυφες επιφάνειες. Ενδείκνυται για χρώματα, βερνίκια, & επιχρίσεις.

ΛΕΙΤΟΥΡΓΙΕΣ

Ρυθμιζόμενο μπεκ για κάθετο, οριζόντιο ή κυκλικό ψεκασμό. Περιστρεφόμενος διακόπτης ρύθμισης ποσότητας ψεκασμού. Απόσπώμενη κεφαλή ψεκασμού. Χαμηλά επίπεδα θορύβου. Αγκιστρο στερέωσης. Δοχείο 900ml για εύκολη εφαρμογή χωρίς συχνή συμπλήρωση χρώματος.



ΤΕΧΝΙΚΑ ΧΑΡΑΚΤΗΡΙΣΤΙΚΑ

- Τάση λειτουργίας : 220V-240V
- Ισχύς : 400Watts
- Ακροφύσιο : 2.5mm
- Max Ιξώδες : 70DIN-s
- Max πίεση ψεκασμού : 0.1-0.2bar
- Max ροή ψεκασμού : 700ml/min
- Όγκος δοχείου : 900ml
- Βάρος : 2,20Kg



ΚΩΔΙΚΟΣ : MKSG001

ΤΙΜΗ 56,20€

**Την τιμή δεν συμπεριλαμβάνεται ο ΦΠΑ*

www.ALIRAC.gr

makute®

ΠΛΥΣΤΙΚΟ ΜΗΧΑΝΗΜΑ

1200W – 70bar



ΗΛΕΚΤΡΙΚΑ ΕΡΓΑΛΕΙΑ

ΠΙΣΤΟΛΙ ΨΕΚΑΣΜΟΥ

Πιστόλι ψεκασμού με σκανδάλη υψηλής πίεσης.

Ακροφύσιο ρυθμιζόμενο για πολλαπλές λειτουργίες ανάλογα με τις ανάγκες πλύσης.

Αποσπώμενα μέρη πιστολιού.

ΛΟΙΠΑ ΣΤΟΙΧΕΙΑ

Βάση στήριξης του πιστολιού και μεγάλος γάντζος που επιτρέπει την τακτική αποθήκευση του καλωδίου και του λάστιχου πάνω στη συσκευή.

Περιστροφικός διακόπτης ON-OFF.

Ρόδες και εργονομική λαβή για εύκολη μεταφορά.



ΤΕΧΝΙΚΑ ΧΑΡΑΚΤΗΡΙΣΤΙΚΑ

- Ισχύς : 1.200Watts
- Ταχύτητα χωρίς φορτίο : 2800rpm
- Ονομαστική πίεση : 70bar
- Max Πίεση : 100bar
- Ονομαστική ροή : 5.5lt/min
- Είσοδος : 3/4"
- Max θερμ. νερού: 50°C
- Προστασία : IPX5
- Βάρος : 6.50Kg

ΛΑΣΤΙΚΟ ΝΕΡΟΥ

Λάστιχο υψηλής πίεσης εύκολο στο χειρισμό. Με μια κίνηση συνδέεται και αποσυνδέεται τόσο από την πλυστική όσο και από το πιστόλι.

1200W
POWER

2.800rpm

70bar
Pressure

5.5L/min
Flow Rate

IPX5
Protection



ΚΩΔΙΚΟΣ : MKHPW003

ΤΙΜΗ 114,63€

Στην τιμή δεν συμπεριλαμβάνεται ο ΦΠΑ

www.ALIRAC.gr

makute®

ΑΛΥΣΟΠΡΙΟΝΟ 12" – 1.480W ΜΕ ΔΟΧΕΙΟ ΛΑΔΙΟΥ

ΠΕΡΙΓΡΑΦΗ

Ισχυρό ηλεκτρικό αλυσοπρίονο 1480W κατάλληλο για ξυλουργικές και αγροτικές εργασίες και κήπου.

ΛΕΙΤΟΥΡΓΙΕΣ

Εντατήρας αλυσίδας SDS για γρήγορη αλλαγή και τέντωμα αλυσίδας χωρίς εργαλεία. Δοχείο λαδιού και αυτόματη λίπανση αλυσίδας. Διακόπτης ρύθμισης λίπανσης. Προστασία από κλώτσημα και άμεσο φρενάρισμα. Μπουτόν ασφαλείας για πίεση σκανδάλης. Ενσωματωμένος γάντζος καλωδίου στη λαβή.



ΤΕΧΝΙΚΑ ΧΑΡΑΚΤΗΡΙΣΤΙΚΑ

- Τάση λειτουργίας : 220V-240V
- Ταχύτητα χωρίς φορτίο : 840rpm
- Ισχύς : 1.480Watts
- Μήκος λάμας : 12" (305mm)
- Βήμα αλυσίδας : 3/8"LP
- Πάχος οδηγών : 1.3mm
- Max ταχύτητα : 13,5m/sec
- Τοποθέτηση αλυσίδας : SDS Σύστημα

ΚΩΔΙΚΟΣ : ΜΚΕC003



ΤΙΜΗ 60,00€

**Την τιμή δεν συμπεριλαμβάνεται ο ΦΠΑ*



ΗΛΕΚΤΡΙΚΑ ΕΡΓΑΛΕΙΑ

makute®

ΑΛΥΣΟΠΡΙΟΝΟ 16" – 2.200W ΜΕ ΔΟΧΕΙΟ ΛΑΔΙΟΥ

ΠΕΡΙΓΡΑΦΗ

Ισχυρό ηλεκτρικό αλυσοπρίονο 2200W κατάλληλο για ξυλουργικές και αγροτικές εργασίες και κήπου.

ΛΕΙΤΟΥΡΓΙΕΣ

Εντατήρας αλυσίδας SDS για γρήγορη αλλαγή και τέντωμα αλυσίδας χωρίς εργαλεία. Δοχείο λαδιού και αυτόματη λίπανση αλυσίδας. Προστασία από κλώτσημα και άμεσο φρενάρισμα. Μπουτόν ασφαλείας για πίεση σκανδάλης. Ενσωματωμένος γάντζος καλωδίου στη λαβή.



ΤΕΧΝΙΚΑ ΧΑΡΑΚΤΗΡΙΣΤΙΚΑ

- Τάση λειτουργίας : 220V-240V
- Ταχύτητα χωρίς φορτίο : 1.200rpm
- Ισχύς : 2.200Watts
- Μήκος λάμας : 16" (405mm)
- Βήμα αλυσίδας : 3/8"LP
- Πάχος οδηγών : 1.3mm
- Max ταχύτητα : 13,5m/sec
- Τοποθέτηση αλυσίδας : SDS Σύστημα

ΚΩΔΙΚΟΣ : ΜΚΕC004



ΤΙΜΗ 73,00€

**Την τιμή δεν συμπεριλαμβάνεται ο ΦΠΑ*

www.ALIRAC.gr

makute®

ΑΝΤΑΠΤΟΡΑΣ ΑΛΥΣΟΠΡΙΟΝΟΥ 12"



ΗΛΕΚΤΡΙΚΑ ΕΡΓΑΛΕΙΑ

ΠΕΡΙΓΡΑΦΗ

Αντάπτορας αλυσοπρίονου 12" που προσαρμόζεται εύκολα σε γωνιακό τροχό μπαταρίας ή ηλεκτρικό μετατρέποντάς τον σε ηλεκτρικό αλυσοπρίονο.

ΛΕΙΤΟΥΡΓΙΕΣ

Με έναν αντάπτορα αλυσοπρίονου μπορείς να έχεις δυο εργαλεία. Κατάλληλο για κοπές ξύλων, κλαδιών σε ξυλουργικές και αγροτικές εργασίες. Εύκολη τοποθέτηση και αποθήκευση. Προσαρμοσμένο προστατευτικό και δοχείο λαδιού.



ΤΕΧΝΙΚΑ ΧΑΡΑΚΤΗΡΙΣΤΙΚΑ

- Είδος : Αντάπτορας
- Μέγεθος : 12"
- Συμβατό : Γωνιακός τροχός
- Δεν περιλαμβάνεται ο τροχός



ΚΩΔΙΚΟΣ : MKTZ002

ΤΙΜΗ 16,00€

Στην τιμή δεν συμπεριλαμβάνεται ο ΦΠΑ

makute®

ΣΠΑΘΟΣΕΓΑ 900W

ΠΕΡΙΓΡΑΦΗ

Σπαθόσεγα 900W για εκτενή χρήση σε κοπή ξύλου, πλαστικού, μαλακών μετάλλων διαφόρων διατομών με την επιλογή της κατάλληλης λάμας (Δεν συμπεριλαμβάνεται).

ΛΕΙΤΟΥΡΓΙΕΣ

Ρυθμιζόμενη ταχύτητα μέσω περιστροφικού διακόπτη ενσωματωμένου στην σκανδάλη. Μπουτόν σταθερής λειτουργίας Auto Lock. Εύκολη αλλαγή λάμας με περιστρεφόμενο τσοκ. Εργονομικές λαβές για άνετο και ασφαλή χειρισμό.



ΤΕΧΝΙΚΑ ΧΑΡΑΚΤΗΡΙΣΤΙΚΑ

- Τάση λειτουργίας : 220V-240V
- Ρυθμός παλινδρομήσεων : 0~3.000rpm
- Ισχύς : 900Watts
- Ταχύτητα : Μεταβλητή
- Διαδρομή παλινδρομήσεων : 30mm
- Εύρος ταλάντωσης : 0-3mm
- Υποδοχέας λάμας : Auto-Click
- Σταθερή λειτουργία : Auto Lock



ΚΩΔΙΚΟΣ : MKRS001

ΤΙΜΗ 50,00€

Στην τιμή δεν συμπεριλαμβάνεται ο ΦΠΑ

makute®

ΑΕΡΟΣΥΜΠΙΕΣΤΗΣ ΜΠΑΤΑΡΙΑΣ & ΑΥΤΟΚΙΝΗΤΟΥ 12V

ΠΕΡΙΓΡΑΦΗ

Αεροσυμπιεστής 2κύλινδρος μπαταρίας και αυτοκινήτου 12V. Κατάλληλος για φούσκωμα ελαστικών, στρωμάτων, μπαλών κλπ. Βαρέως τύπου σε ακολουθεί σε κάθε σου απόδραση.

ΛΕΙΤΟΥΡΓΙΕΣ

Διαθέτει αντάπτορα αυτοκινήτου καθώς και βύσματα για σύνδεση σε μπαταρία. Σπιράλ αέρος με μανόμετρο για έλεγχο της πίεσης. Αντάπτορες για διαφορετικές βαλβίδες. Τσάντα μεταφοράς. Φακός LED. Λαβή μεταφοράς.

ΤΕΧΝΙΚΑ ΧΑΡΑΚΤΗΡΙΣΤΙΚΑ

- Τάση λειτουργίας : 12VDC
- Ρεύμα εξόδου : 18A
- Max Πίεση : 150psi
- Ισχύς : 180W
- Max ροή αέρα : 60Lt/min
- Σωλήνα : επεκτεινόμενο σπιράλ
- Βάρος : 3,50Kg



ΗΛΕΚΤΡΙΚΑ ΕΡΓΑΛΕΙΑ

180W
POWER

12V

150PSI

60Lt/min

LED

ΚΩΔΙΚΟΣ : MKMAC1202

ΤΙΜΗ 36,00€

*Στην τιμή δεν συμπεριλαμβάνεται ο ΦΠΑ

makute®

ΔΕΝ ΑΦΗΝΟΥΝ ΚΑΝΕΝΑ ΠΕΡΙΘΩΡΙΟ ΑΜΦΙΣΒΗΤΗΣΗΣ....



www.ALIRAC.gr

makute®

ΒΑΣΗ ΣΤΗΡΙΞΗΣ ΓΩΝΙΑΚΟΥ

ΤΡΟΧΟΥ 230mm

ΠΕΡΙΓΡΑΦΗ

Μετατρέπει έναν απλό γωνιακό τροχό σε ένα σταθερό μηχανήμα κοπής για χρήση ακριβείας και με ασφάλεια.

ΛΕΙΤΟΥΡΓΙΕΣ

Δυνατότητα υποδοχής τροχού 230mm με ενσωματωμένες βίδες στερέωσης. Βάση αλουμινίου με δυνατότητα κοπής υπό διαφορετικές γωνίες μεταξύ 45° και 90°. Μέγγηση ασφαλούς στερέωσης δοκιμίου κοπής. Η κίνηση πραγματοποιείται με μοχλό για άνετη χρήση και ελατήριο επαναφοράς. Οπές στήριξης σε πάγκο.



ΤΕΧΝΙΚΑ ΧΑΡΑΚΤΗΡΙΣΤΙΚΑ

- Μέγεθος τροχού : 230mm
- Γωνία κοπής : 45° ~ 90°
- Μέγεθος δοκιμίου κοπής : 100mm
- Μέγγηση : Διαθέτει
- Κίνηση : Με ελατήριο
- Βάση εργασίας : Αλουμίνιο
- Βάρος : 2.10Kg



ΚΩΔΙΚΟΣ : MKAGS790

ΤΙΜΗ 37,80€

Στην τιμή δεν συμπεριλαμβάνεται ο ΦΠΑ

makute®

ΒΑΣΗ ΣΤΗΡΙΞΗΣ ΓΩΝΙΑΚΟΥ

ΤΡΟΧΟΥ 125mm

ΠΕΡΙΓΡΑΦΗ

Μετατρέπει έναν απλό γωνιακό τροχό σε ένα σταθερό μηχανήμα κοπής για χρήση ακριβείας και με ασφάλεια.

ΛΕΙΤΟΥΡΓΙΕΣ

Δυνατότητα υποδοχής τροχού 230mm με ενσωματωμένες βίδες στερέωσης. Βάση αλουμινίου με δυνατότητα κοπής υπό διαφορετικές γωνίες μεταξύ 45° και 90°. Μέγγηση ασφαλούς στερέωσης δοκιμίου κοπής. Η κίνηση πραγματοποιείται με μοχλό για άνετη χρήση και ελατήριο επαναφοράς. Οπές στήριξης σε πάγκο.



ΤΕΧΝΙΚΑ ΧΑΡΑΚΤΗΡΙΣΤΙΚΑ

- Μέγεθος τροχού : Έως 125mm
- Γωνία κοπής : 45° ~ 90°
- Μέγεθος δοκιμίου κοπής : 100mm
- Μέγγηση : Διαθέτει
- Κίνηση : Με ελατήριο
- Βάση εργασίας : Αλουμίνιο
- Βάρος : 2.10Kg



ΚΩΔΙΚΟΣ : MKAG-S2

ΤΙΜΗ 20,96€

Στην τιμή δεν συμπεριλαμβάνεται ο ΦΠΑ

ΗΛΕΚΤΡΙΚΑ ΕΡΓΑΛΕΙΑ

makute®

ΚΟΥΡΕΥΤΙΚΗ ΜΗΧΑΝΗ ΑΙΓΟΠΡΟΒΑΤΩΝ 850W

ΠΕΡΙΓΡΑΦΗ

Κουρευτική μηχανή αιγο-προβάτων 850W. Ιδανική για κτηνοτρόφους. Ισχυρός κινητήρας που κόβει και το πιο χονδρό και βρώμικο τρίχωμα.

ΛΕΙΤΟΥΡΓΙΕΣ

Κεφαλή ρύθμισης πίεσης κουρέματος με θερμική επεξεργασία και 9 λεπίδες για γρήγορο αποτέλεσμα χωρίς να φράσσουν. Περιστροφικός διακόπτης 6 ταχυτήτων. Σκληρή βαλίτσα μεταφοράς με εξαρτήματα συντήρησης-λίπανσης. Χαμηλή δόνηση και θόρυβος.



ΤΕΧΝΙΚΑ ΧΑΡΑΚΤΗΡΙΣΤΙΚΑ

- Τάση λειτουργίας : 220V-240V
- Ταχύτητα χωρίς φορτίο : 0~2.400rpm
- Ισχύς : 850Watts
- Ταχύτητα : Μεταβλητή 6 επιπέδων
- Ρυθμιστή πίεσης κουρέματος : Διαθέτει
- Βάρος : 3Kg

ΚΩΔΙΚΟΣ : MKES001

ΤΙΜΗ 76,00€

Στην τιμή δεν συμπεριλαμβάνεται ο ΦΠΑ



ΗΛΕΚΤΡΙΚΑ ΕΡΓΑΛΕΙΑ

makute®

ΒΑΣΗ ΣΤΗΡΙΞΗΣ ΔΡΑΠΑΝΟΥ

ΠΕΡΙΓΡΑΦΗ

Μαντεμένια βάση στήριξης δράπανου κατάλληλη για κάθε πάγκο εργασίες για διατρήσεις ακριβείας.

ΛΕΙΤΟΥΡΓΙΕΣ

Διάμετρος δακτυλίου 43mm ή 38mm με την τοποθέτηση κολάρου (συμπεριλαμβάνεται). Οπή στο κέντρο της βάσης για διέλευση της μύτης του τρυπανιού. Κίνηση με μοχλό και ελατήριο επαναφοράς στην θέση εκκίνησης. Βάθος διάτρησης 60mm με ενσωματωμένο βαθύμετρο και στόπερ βάθους. 4 οπές περιμετρικά για σταθερή στήριξη.



ΤΕΧΝΙΚΑ ΧΑΡΑΚΤΗΡΙΣΤΙΚΑ

- Επαναφορά : Ελατήριο
- Βάθος διάτρησης : 60mm
- Κολάρο : 43mm (38mm)
- Βάση : Μαντεμένια
- Στόπερ διάτρησης : Διαθέτει
- Επιτραπέζια στήριξη : Διαθέτει
- Βάρος : 1,80Kg

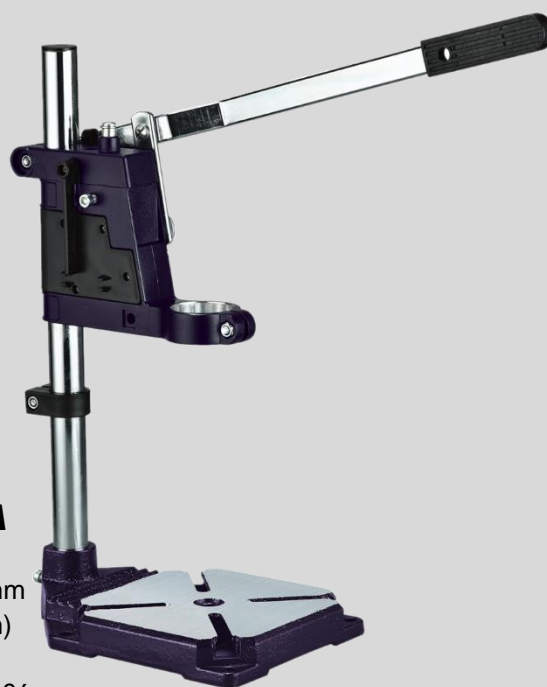

ΚΩΔΙΚΟΣ : MKIDS3

ΤΙΜΗ 20,16€

Στην τιμή δεν συμπεριλαμβάνεται ο ΦΠΑ

www.ALIRAC.gr



BENZINOKINHTA

ΕΡΓΑΛΕΙΑ - ΜΗΧΑΝΗΜΑΤΑ



makute[®]
ALL POWER TOOLS



ONE KEY AUTOMATIC
TENSIONING CHAIN

HIGH
QUALITY



makute®

ΑΛΥΣΟΠΡΙΟΝΟ

54.6cc - 2.600W

ΠΕΡΙΓΡΑΦΗ

Ισχυρό αλυσοπρίονο βενζίνης 2.600W κατάλληλο για ξυλουργικές και αγροτικές εργασίες και εργασίες περιποίησης κήπων.

ΛΕΙΤΟΥΡΓΙΕΣ

Δοχείο λαδιού προστατευμένο με κάλυμμα, αυτόματη λίπανση αλυσίδας. Δείκτης καυσίμου. Εύκολη εκκίνηση με λίγα τραβήγματα. Διακόπτης on-off. Σύστημα τριπλού φίλτραρίσματος. Σκανδάλη ασφαλείας για έλεγχο λειτουργίας. Αερόψυκτος 2χρονος κινητήρας μονού κυλίνδρου. Φρένο αλυσίδας ενεργοποιούμενο με αδράνεια.



ΤΕΧΝΙΚΑ ΧΑΡΑΚΤΗΡΙΣΤΙΚΑ

- Ισχύς : 2.600Watts
- Ταχύτητα χωρίς φορτίο : 11.500rpm
- Κυβισμός : 54.6cc
- Μήκος λάμας : 20" (520mm)
- Βήμα αλυσίδας : 3/8" LP
- Πάχος οδηγών : 1.3mm
- Max ταχύτητα : 13,5m/sec
- Περιλαμβάνεται : Θήκη εργαλείων συντήρησης

ΚΩΔΙΚΟΣ : MKGC2301

ΤΙΜΗ 91,00€

Την τιμή δεν συμπεριλαμβάνεται ο ΦΠΑ



makute®

ΧΛΟΟΚΟΠΤΙΚΟ

52cc - 1.650W

ΠΕΡΙΓΡΑΦΗ

Χλοοκοπτικό βενζίνης με εξελιγμένο 2-χρονο κινητήρα (2T) με υψηλή ροπή και χαμηλές εκπομπές ρύπων.

ΛΕΙΤΟΥΡΓΙΕΣ

Ρυθμιζόμενη θέση τιμονιού τύπου «ποδηλάτου». Δυνατότητα κοπής με τρίφερο δίσκο ή με κεφαλή μεσινέζας και νήμα κοπής. Διακόπτης on-off, γκάτζι χειρός και διακόπτης σταθερής λειτουργίας στη λαβή. Εύκολη εκκίνηση με λίγα τραβήγματα. Πλαστικός προφυλακτήρας χόρτων και ιμάντας ανάρτησης.



ΤΕΧΝΙΚΑ ΧΑΡΑΚΤΗΡΙΣΤΙΚΑ

- Κινητήρας : 1E44F-5 2χρονος, μονού κυλίνδρου, αερόψυκτος
- Κυβισμός : 52cc
- Ισχύς : 1.650W / 2.4Hp
- Άξονας : 26mm
- Μήκος άξονα : 1,50m
- Καύσιμο : Μίξη αμόλυβδης βενζίνης με λάδι σε αναλογία 25:1 (1Lt Βενζίνης : 40ml Λάδι)
- Χωρητικότητα ρεζερβουάρ : 1Lt

ΚΩΔΙΚΟΣ : MKBC001

ΤΙΜΗ 130,50€

Την τιμή δεν συμπεριλαμβάνεται ο ΦΠΑ



makute®

ΑΝΤΛΙΑ ΝΕΡΟΥ ΒΕΝΖΙΝΗΣ 3" X 3"- 60m³/hr



ΕΡΓΑΛΕΙΑ ΒΕΝΖΙΝΗΣ

ΓΕΝΙΚΑ

Αντλία νερού με ισχυρό τετράχρονο, αερόψυκτο κινητήρα με χαμηλές εκπομπές και χαμηλή στάθμη θορύβου. Μεταλλικό πλαίσιο προστασίας με χειρολαβές για εύκολη μεταφορά. Μεγάλο ντεπόζιτο καυσίμου για υψηλή αυτονομία.

ΤΕΧΝΙΚΑ ΧΑΡΑΚΤΗΡΙΣΤΙΚΑ

- Τύπος : Καθαρό νερό
- Στόμιο εισαγωγής : 3"
- Στόμιο εξαγωγής : 3"
- Καύσιμο : Βενζίνη
- Μέγιστο μανομετρικό : 27m
- Μέγιστο ύψος αναρρόφησης : 8m
- Μέγιστη παροχή : 1000L/min
- Χωρητικότητα καυσίμου : 3,6Lt
- Ισχύς (Hp) : 7.0
- Βάρος : 20Kg

ΛΟΙΠΑ ΧΑΡΑΚΤΗΡΙΣΤΙΚΑ

Σώμα αντλίας από αλουμίνιο και στιβαρή φτερωτή (impeller). Προστασία έναντι διαβρώσεων.

Διπλό ρουλεμάν για χαμηλή στάθμη θορύβου κατά την λειτουργία.

Εύκολη στην μεταφορά και την αποθήκευση.



60m³/hr
MAX FLOW

27m
MAX
HEIGHT

MAX
SUCTION
8m

3" INPUT

3" OUTPUT

ΕΚΚΙΝΗΣΗ

Η εκκίνηση της αντλίας νερού MKWP30 γίνεται με διακόπτη on-off και χειρόμιζα. Η εκκίνηση πραγματοποιείται εύκολα με λίγα τραβήγματα.

ΕΦΑΡΜΟΓΕΣ

Κατάλληλη για πότισμα, άντληση υδάτων από υπόγεια, βρόχινων νερών, άρδευση, αύξηση πίεσης νερού.

ΚΩΔΙΚΟΣ : MKWP30

ΤΙΜΗ 150,00€

Στην τιμή δεν συμπεριλαμβάνεται ο ΦΠΑ

www.ALIRAC.gr

makute®

ΓΕΝΝΗΤΡΙΑ ΒΕΝΖΙΝΗΣ 7.0HP – 2.20KW

ΓΕΝΙΚΑ

Μονοφασική γεννήτρια με ισχυρό μονοκύλινδρο, 4χρονο, αερόψυκτο κινητήρα με χαμηλές εκπομπές και χαμηλή στάθμη θορύβου. Μεταλλικό πλαίσιο προστασίας με χειρολαβές για εύκολη μεταφορά. Μεγάλο ντεπόζιτο καυσίμου για υψηλή αυτονομία.

ΤΕΧΝΙΚΑ ΧΑΡΑΚΤΗΡΙΣΤΙΚΑ

- Τάση λειτουργίας : 230V
- Φάσεις : 1φασική
- Συχνότητα : 50Hz
- Καύσιμο : Βενζίνη
- Ονομαστική απόδοση : 2.0KW
- Μέγιστη απόδοση : 2.2KW
- Ισχύς (Hp) : 7.0

ΔΙΑΤΑΞΕΙΣ ΠΡΟΣΤΑΣΙΑΣ

Προστασία έναντι υπερφόρτωσης.

Προστασία έναντι χαμηλής στάθμης λαδιών.

Αυτόματος σταθεροποιητής τάσης AVR για σταθερή τάση εξόδου.

Σταθερή ισχύς σε λιγότερο από 3% THD.



ΕΚΚΙΝΗΣΗ

Η γεννήτρια MK2500-A δίνει διπλή δυνατότητα εκκίνησης. Εκκίνηση 1 γίνεται με χειρόμιζα ενώ εναλλακτικά σε περίπτωση που η μπαταρία έχει αποφορτιστεί μπορεί να γίνει και με μανιβέλα.

ΡΕΥΜΑΤΟΔΟΤΕΣ

Δύο ρευματοδότες AC (230V) 16A. Προστασία ρευματοδοτών AC IP44. Ένας ρευματοδότης DC (12V) 8.3A. Ενσωματωμένο αναλογικό βολτόμετρο. Αναμονή σύνδεσης γείωσης.

2200W
POWER

7.0HP

AVR
PROTECTION

LOW OIL LEVEL
PROTECTION

OVERLOAD
PROTECTION

ΚΩΔΙΚΟΣ : MK2500-A

ΤΙΜΗ 250,00€

Στην τιμή δεν συμπεριλαμβάνεται ο ΦΠΑ

www.ALIRAC.gr



ΕΡΓΑΛΕΙΑ ΒΕΝΖΙΝΗΣ

makute®

ΓΕΝΝΗΤΡΙΑ BENZINΗΣ 7.0HP – 2.60KW



ΕΓΓΛΩΜΕΙΑ BENZINΗΣ

ΓΕΝΙΚΑ

Μονοφασική γεννήτρια με ισχυρό μονοκύλινδρο, 4χρονο, αερόψυκτο κινητήρα με χαμηλές εκπομπές και χαμηλή στάθμη θορύβου. Μεταλλικό πλαίσιο προστασίας με χειρολαβές για εύκολη μεταφορά. Μεγάλο ντεπόζιτο καυσίμου για υψηλή αυτονομία.

ΤΕΧΝΙΚΑ ΧΑΡΑΚΤΗΡΙΣΤΙΚΑ

- Τάση λειτουργίας : 230V
- Φάσεις : 1φασική
- Συχνότητα : 50Hz
- Καύσιμο : Βενζίνη
- Ονομαστική απόδοση : 2.4KW
- Μέγιστη απόδοση : 2.6KW
- Ισχύς (Hp) : 7.0

ΔΙΑΤΑΞΕΙΣ ΠΡΟΣΤΑΣΙΑΣ

Προστασία έναντι υπερφόρτωσης.

Προστασία έναντι χαμηλής στάθμης λαδιών.

Αυτόματος σταθεροποιητής τάσης AVR για σταθερή τάση εξόδου.

Σταθερή ισχύς σε λιγότερο από 3% THD.



ΕΚΚΙΝΗΣΗ

Η γεννήτρια MK4000-A δίνει διπλή δυνατότητα εκκίνησης. Εκκίνηση 1 γίνεται με χειρόμιζα ενώ εναλλακτικά σε περίπτωση που η μπαταρία έχει αποφορτιστεί μπορεί να γίνει και με μανιβέλα.

ΡΕΥΜΑΤΟΔΟΤΕΣ

Δύο ρευματοδότες AC (230V) 16A. Προστασία ρευματοδότην AC IP44. Ένας ρευματοδότης DC (12V) 8.3A. Ενσωματωμένο αναλογικό βολτόμετρο. Αναμονή σύνδεσης γείωσης.

2600W

MAX POWER



ΚΩΔΙΚΟΣ : MK4000-A

ΤΙΜΗ 265,00€

Στην τιμή δεν συμπεριλαμβάνεται ο ΦΠΑ

www.ALIRAC.gr



ΕΠΑΓΓΕΛΜΑΤΙΚΑ

ΕΡΓΑΛΕΙΑ ΧΕΙΡΟΣ

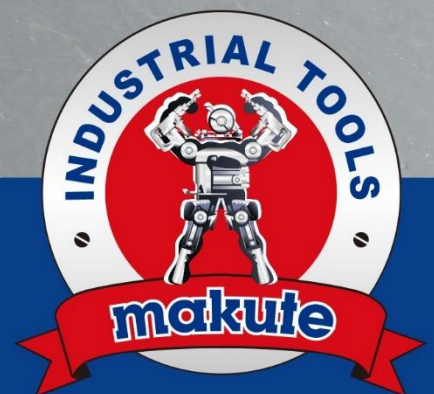

makute®

ΠΕΝΣΕΣ

ΚΩΔΙΚΟΣ MK111006

- Διάσταση : 6"(160mm)
- Αντοχή : HRC50-55
- Συσκευασία : 6

ΤΙΜΗ ΤΜΧ 4,29€

ΚΩΔΙΚΟΣ MK111007

- Διάσταση : 7"(180mm)
- Αντοχή : HRC50-55
- Συσκευασία : 6τμχ

ΤΙΜΗ ΤΜΧ 6,97€

ΚΩΔΙΚΟΣ MK111008

- Διάσταση : 8"(200mm)
- Αντοχή : HRC50-55
- Συσκευασία : 6τμχ

ΤΙΜΗ ΤΜΧ 6,99€

HRC50-55
HARDNESS

PRO
APPLICATIONS

NON
SLIP



ΠΕΡΙΓΡΑΦΗ

Υλικό σιαγόνων από θερμά επεξεργασμένο χάλυβα για μέγιστη αντοχή. Αντιολισθητική λαβή από TPR. Εργαλείο πολλαπλών εφαρμογών. Ιδανικό για επαγγελματική χρήση και DIY.

Στις τιμές δεν συμπεριλαμβάνεται ο ΦΠΑ

makute®

ΠΛΑΓΙΟΚΟΦΤΗΣ

HRC50-55
HARDNESS

PRO
APPLICATIONS

NON
SLIP

ΚΩΔΙΚΟΣ MK111107

- Διάσταση : 7"(180mm)
- Αντοχή : HRC50-55
- Συσκευασία : 6τμχ

ΤΙΜΗ ΤΜΧ 6,97€

ΠΕΡΙΓΡΑΦΗ

Σιαγόνες από θερμά επεξεργασμένο χάλυβα για μέγιστη αντοχή. Αντιολισθητική λαβή από TPR. Κοφτερές σιαγόνες κοπής. Ιδανικό για επαγγελματική χρήση και DIY.



Στην τιμή δεν συμπεριλαμβάνεται ο ΦΠΑ

makute®

ΠΕΝΣΑ ΣΚΥΛΑ Cr-V

Cr-V
MATERIAL

PRO
APPLICATIONS

10"
SIZE

ΚΩΔΙΚΟΣ MK111410

- Διάσταση: 10"(250mm)
- Αντοχή : HRC45-55
- Συσκευασία : 6τμχ

ΤΙΜΗ ΤΜΧ 6,20€

ΠΕΡΙΓΡΑΦΗ

Σιαγόνες ατσάλι χρωμίου βαναδίου (Cr-V). Συγκράτηση στρογγυλών, πλακέ και παραλληλόγραμμων αντικειμένων. Βίδα ρύθμισης πίεσης και λεβιές απασφάλισης.



Στην τιμή δεν συμπεριλαμβάνεται ο ΦΠΑ

ΕΡΓΑΛΕΙΑ ΧΕΙΡΟΣ

makute®

ΚΑΒΟΥΡΑΣ



ΕΡΓΑΛΕΙΑ ΧΕΙΡΟΣ

ΚΩΔΙΚΟΣ MK111310

- Διάσταση: 10" (250mm)
- Αντοχή : HRC47-52
- Συσκευασία : 6

ΤΙΜΗ ΤΜΧ 4,70€

ΚΩΔΙΚΟΣ MK111312

- Διάσταση: 12" (300mm)
- Αντοχή : HRC47-52
- Συσκευασία : 6τμχ

ΤΙΜΗ ΤΜΧ 6,50€

ΚΩΔΙΚΟΣ MK111314

- Διάσταση: 14" (350mm)
- Αντοχή : HRC47-52
- Συσκευασία : 6τμχ

ΤΙΜΗ ΤΜΧ 7,40€

ΚΩΔΙΚΟΣ MK111318

- Διάσταση: 18" (450mm)
- Αντοχή : HRC47-52
- Συσκευασία : 6τμχ

ΤΙΜΗ ΤΜΧ 10,50€

ΚΩΔΙΚΟΣ MK111324

- Διάσταση: 24" (600mm)
- Αντοχή : HRC47-52
- Συσκευασία : 6τμχ

ΤΙΜΗ ΤΜΧ 20,90€

HRC47-52
HARDNESS

PRO
APPLICATIONS

ΠΕΡΙΓΡΑΦΗ

Υλικό σιαγόνων από θερμά επεξεργασμένο χάλυβα για μέγιστη αντοχή. Δυνατότητα αντικατάστασης σιαγόνων. Εκτεταμένη περιοχή λαβής για εύκολη χρήση. Σχεδιασμένο για σύσφιξη χωρίς να φθείρει το αντικείμενο. Ιδανικό για επαγγελματική χρήση και DIY.



Τις τιμές δεν συμπεριλαμβάνεται ο ΦΠΑ

makute®

ΓΕΡΜΑΝΙΚΑ ΚΛΕΙΔΙΑ

ΚΩΔΙΚΟΣ MK10120607

- Διάσταση : 6x7mm
- Αντοχή : HRC40-45
- Συσκευασία : 1τμχ

ΤΙΜΗ ΤΜΧ 0,60€

ΚΩΔΙΚΟΣ MK10120809

- Διάσταση: 8x9mm
- Αντοχή : HRC40-45
- Συσκευασία : 1τμχ

ΤΙΜΗ ΤΜΧ 0,66€

ΚΩΔΙΚΟΣ MK10121011

- Διάσταση: 10x11mm
- Αντοχή : HRC40-45
- Συσκευασία : 1τμχ

ΤΙΜΗ ΤΜΧ 0,72€

ΚΩΔΙΚΟΣ MK10121213

- Διάσταση: 12x13mm
- Αντοχή : HRC40-45
- Συσκευασία : 1τμχ

ΤΙΜΗ ΤΜΧ 0,84€

ΚΩΔΙΚΟΣ MK10121415

- Διάσταση: 14x15mm
- Αντοχή : HRC40-45
- Συσκευασία : 1τμχ

ΤΙΜΗ ΤΜΧ 1,08€

ΚΩΔΙΚΟΣ MK10121617

- Διάσταση: 16x17mm
- Αντοχή : HRC40-45
- Συσκευασία : 1τμχ

ΤΙΜΗ ΤΜΧ 1,08€

ΚΩΔΙΚΟΣ MK10121819

- Διάσταση: 18x19mm
- Αντοχή : HRC40-45
- Συσκευασία : 1τμχ

ΤΙΜΗ ΤΜΧ 1,24€

ΚΩΔΙΚΟΣ MK10122022

- Διάσταση: 20x22mm
- Αντοχή : HRC40-45
- Συσκευασία : 1τμχ

ΤΙΜΗ ΤΜΧ 1,36€

HRC40-45
HARDNESS

PRO
APPLICATIONS



Την τιμή δεν συμπεριλαμβάνεται ο ΦΠΑ

makute®

ΒΑΡΙΟΠΟΥΛΑ

HRC45-50
HARDNESS

PRO
APPLICATIONS

NON
SLIP

ΚΩΔΙΚΟΣ MK121120

- Κεφαλή : 2.000gr
- Αντοχή : HRC45-50
- Συσκευασίας : 2

ΤΙΜΗ ΤΜΧ 9,00€

ΠΕΡΙΓΡΑΦΗ

Σφυρηλατημένη ασάλινη κεφαλή. Αντιολισθητική λαβή από θερμοπλαστικό υλικό Fibre+TPR για απορροφήση κραδασμών και μειωμένες αναταράξεις στις αρθρώσεις.



Στις τιμές δεν συμπεριλαμβάνεται ο ΦΠΑ

makute®

ΣΦΥΡΙ ΠΕΝΑ

HRC45-50
HARDNESS

PRO
APPLICATIONS

NON
SLIP

ΚΩΔΙΚΟΣ MK121003

- Κεφαλή : 300gr
- Αντοχή : HRC45-50
- Συσκευασίας : 6

ΤΙΜΗ ΤΜΧ 2,40€

ΠΕΡΙΓΡΑΦΗ

Σφυρηλατημένη ασάλινη κεφαλή. Αντιολισθητική λαβή από θερμοπλαστικό υλικό Fibre+TPR για απορροφήση κραδασμών και μειωμένες αναταράξεις στις αρθρώσεις.



Στις τιμές δεν συμπεριλαμβάνεται ο ΦΠΑ

makute®

ΣΦΥΡΙ ΜΑΤΣΟΛΑ

ANTI-
SPARK

PRO
APPLICATIONS

NON
SLIP

ΚΩΔΙΚΟΣ MK121316

- Διάσταση : 16οZ
- Κεφαλή : Ελαστική
- Συσκευασία : 4τμχ

ΤΙΜΗ ΤΜΧ 3,90€

ΠΕΡΙΓΡΑΦΗ

Επιφάνεια κρούσης πλήρως επικαλυμμένη με ελαστικό υλικό. Αντιολισθητική λαβή Fibre+TRP. Κρούση χωρίς αναπηδήσεις και χωρίς παραγωγή σπινθήρων.



Στην τιμή δεν συμπεριλαμβάνεται ο ΦΠΑ

makute®

makute®

ΚΟΦΤΗΣ ΠΛΑΚΙΔΙΩΝ



ΚΩΔΙΚΟΣ MKTC800-1

- Max κοπής : 800mm
- Min κοπή : 20mm
- Πάχος κοπής:6-15mm

ΤΙΜΗ ΤΜΧ 87,00€

ΚΩΔΙΚΟΣ MKTC1000-1

- Max κοπής : 1000mm
- Min κοπή : 20mm
- Πάχος κοπής:6-15mm

ΤΙΜΗ ΤΜΧ 101,00€

ΚΩΔΙΚΟΣ MKTC1200-1

- Max κοπής : 1200mm
- Min κοπή : 20mm
- Πάχος κοπής:6-15mm

ΤΙΜΗ ΤΜΧ 109,00€

ΠΕΡΙΓΡΑΦΗ

Χειροκίνητος κόφτης πλακιδίων. Κατάλληλος για κάθετη κοπή πλακιδίων διαστάσεων από 20mm έως 800mm. Οδηγός Laser για εξαιρετική ακρίβεια. Κλίμακες στάθμισης πλάτους κοπής. Δυνατότητα κοπής και υπό γωνία. Διπλή ράγα ρύθμισης πλάτους κοπής με διακόπτες σταθεροποίησης σημείου και πόδι αντιστήριξη. Αντιολισθητική επιφάνεια έδρασης. Σώμα από αλουμίνιο, εργονομική λαβή και ισχυρός κόφτης.

Τις τιμές δεν συμπεριλαμβάνεται ο ΦΠΑ

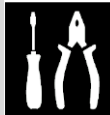

ΕΡΓΑΛΕΙΑ ΧΕΙΡΟΣ

makute®

ΒΕΝΤΟΥΖΑ ΠΛΑΚΙΔΙΩΝ



ΚΩΔΙΚΟΣ MKVS1901

- Κάθετη Ανύψωση : 190Kg
- Σώμα : Αλουμινίου
- Διάμετρος : 200mm
- Διάμ. Πρόσφυσης : 123mm

ΤΙΜΗ ΤΜΧ 48,00€



ΠΕΡΙΓΡΑΦΗ

Βεντούζα πλακιδίων χειροκίνητη με ενσωματωμένο μανόμετρο για συνεχή παρακολούθηση της κατάστασης πρόσφυσης του πλακιδίου. Χρωματικές ενδείξεις πίεσης πρόσφυσης για βέλτιστο χειρισμό κατά την χρήση και αποφυγή ανεπιθύμητων ζημιών. Πρόσφυση ακόμα και σε πλακάκια με άγρια ή στυλπνή υφή. κατάλληλο για την ανύψωση οποιοδήποτε μη πορώδους υλικού όπως μάρμαρο, γρανίτη, γυαλί κλπ. Διαθέτει πλαστική θήκη προστασίας ώστε να διασφαλίζεται μεγάλη διάρκεια ζωής. Διατίθεται με σκληρή πλαστική βαλίτσα μεταφορά και αποθήκευσης.



Την τιμή δεν συμπεριλαμβάνεται ο ΦΠΑ

www.ALIRAC.gr

makute®

ΣΙΔΗΡΟ ΠΡΙΟΝΟ 300mm



ΕΡΓΑΛΕΙΑ ΧΕΙΡΟΣ

PRO
APPLICATIONS

NON
SLIP

ΚΩΔΙΚΟΣ MKHF30001

- Λάμα κοπής : 300mm
- Διάσταση : 392mm
- Συσκευασία : 6τμχ

ΤΙΜΗ ΤΜΧ 4,80€

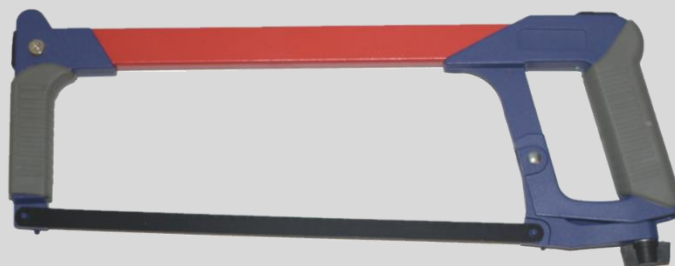

ΠΕΡΙΓΡΑΦΗ

Σιδηροπρίονο 300mm (12") με λάμα κατάλληλη για κοπή δοκιμίων αλουμινίου, σιδήρου, πλαστικού. Ελαφρύ σώμα από κράμα αλουμινίου ιδιαίτερως ανθεκτικό στην έντονη χρήση. Εργονομική αντιολισθητική λαβή για άνεση και ασφάλεια στην εργασία. Εύκολη αντικατάσταση λάμας και ασφαλής τοποθέτηση χάρη στην ειδική ροδέλα σύσφιξης. Ιδανικό για επαγγελματική χρήση και DIY.

Στις τιμές δεν συμπεριλαμβάνεται ο ΦΠΑ

makute®

ΠΙΣΤΟΛΙ ΣΙΛΙΚΟΝΗΣ ΑΛΟΥΜΝΙΟΥ

PRO
APPLICATIONS

ΚΩΔΙΚΟΣ MKCG0901

- Σώμα : Αλουμινίου
- Βάρος : 0,57gr
- Συσκευασία : 6τμχ

ΤΙΜΗ ΤΜΧ 4,10€



ΠΕΡΙΓΡΑΦΗ

Υλικό κατασκευής από κράμα αλουμινίου.
Αξονας οδηγού κατασκευασμένος από γαλβανισμένο χάλυβα.
Σκανδάλη με εκτεταμένη επιφάνεια λαβής για βέλτιστο χειρισμό.

- ✓ Δύναμη εξώθησης : 20bar x 8.2=164Kg
- ✓ Μέγιστο βήμα : 5-7mm

Στην τιμή δεν συμπεριλαμβάνεται ο ΦΠΑ

makute®

ΠΙΣΤΟΛΙ ΣΙΛΙΚΟΝΗΣ ΚΛΕΙΣΤΟΥ ΤΥΠΟΥ 400ml

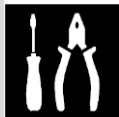

ΕΡΓΑΛΕΙΑ ΧΕΙΡΟΣ

PRO
APPLICATIONS

ΚΩΔΙΚΟΣ MK CG0902

- Σώμα : Αλουμινίου
- Βάρος : 0,59gr
- Χωρητικότητα : 400ml
- Συσκευασία : 2τμχ

ΤΙΜΗ ΤΜΧ 6,10€



ΠΕΡΙΓΡΑΦΗ

Υλικό κατασκευής από κράμα αλουμινίου.
Άξονας οδηγού κατασκευασμένος από γαλβανισμένο χάλυβα.
Σκανδάλη με εκτεταμένη επιφάνεια λαβής για βέλτιστο χειρισμό.

- ✓ Δύναμη εξώθησης : 20bar x 8.2=164Kg
- ✓ Μέγιστο βήμα : 5-7mm

Τις τιμές δεν συμπεριλαμβάνεται ο ΦΠΑ

makute®

ΠΙΣΤΟΛΙ ΣΙΛΙΚΟΝΗΣ ΑΛΟΥΜΝΙΟΥ

PRO
APPLICATIONS

ΚΩΔΙΚΟΣ MKCG0903

- Σώμα : Αλουμινίου
- Βάρος : 0,47gr
- Συσκευασία : 6τμχ

ΤΙΜΗ ΤΜΧ 2,00€



ΠΕΡΙΓΡΑΦΗ

Υλικό κατασκευής από κράμα αλουμινίου.
Άξονας οδηγού κατασκευασμένος από γαλβανισμένο χάλυβα.
Σκανδάλη με εκτεταμένη επιφάνεια λαβής για βέλτιστο χειρισμό.

- ✓ Δύναμη εξώθησης : 20bar x 8.2=164Kg
- ✓ Μέγιστο βήμα : 4-5mm

Την τιμή δεν συμπεριλαμβάνεται ο ΦΠΑ

www.ALIRAC.gr

makute®

ΜΥΤΕΣ ΤΡΥΠΑΝΙΩΝ HSS

ΑΝΑΛΩΣΙΜΑ

ΚΩΔΙΚΟΣ MKHSS3001

- Διάμετρος : 3mm
- Αντοχή : HRC63-65
- Συσκευασία : 10τμχ

ΤΙΜΗ ΣΕΤ 1,66€

ΚΩΔΙΚΟΣ MKHSS4001

- Διάμετρος : 4mm
- Αντοχή : HRC63-65
- Συσκευασία : 10τμχ

ΤΙΜΗ ΣΕΤ 2,52€

ΚΩΔΙΚΟΣ MKHSS5001

- Διάμετρος : 5mm
- Αντοχή : HRC63-65
- Συσκευασία : 10τμχ

ΤΙΜΗ ΣΕΤ 3,56€

ΚΩΔΙΚΟΣ MKHSS6001

- Διάσταση : 6mm
- Αντοχή : HRC63-65
- Συσκευασία : 10τμχ

ΤΙΜΗ ΣΕΤ 5,46€

ΚΩΔΙΚΟΣ MKHSS8001

- Διάσταση : 8mm
- Αντοχή : HRC63-65
- Συσκευασία : 10τμχ

ΤΙΜΗ ΣΕΤ 9,96€

ΚΩΔΙΚΟΣ MKHSS10001

- Διάσταση : 10mm
- Αντοχή : HRC63-65
- Συσκευασία : 5τμχ

ΤΙΜΗ ΣΕΤ 7,84€

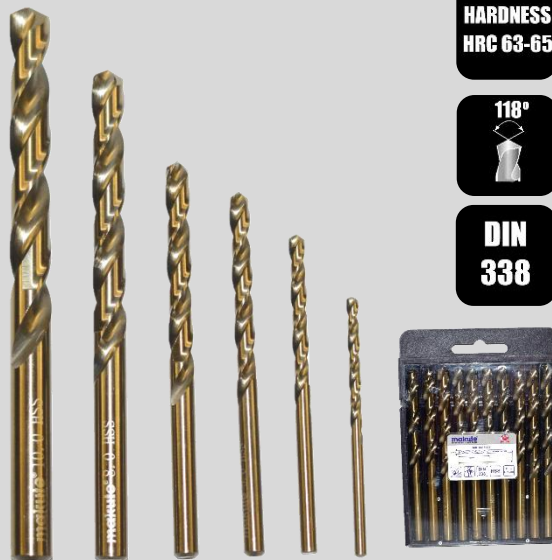

**HARDNESS
HRC 63-65**

118°

**DIN
338**

ΠΕΡΙΓΡΑΦΗ

Ελικοειδές τρυπάνι HSS από ανθρακούχο χάλυβα μέγιστης αντοχής. Κατασκευασμένες κατά DIN338 με γωνία ελίκωσης τύπου N και μύτη 118° για άψογο κεντράρισμα χωρίς μετακινήσεις.

Στις τιμές δεν συμπεριλαμβάνεται ο ΦΠΑ

makute®

ΣΕΤ ΜΑΓΝΗΤΙΚΑ ΚΑΡΥΔΑΚΙΑ



ΚΩΔΙΚΟΣ MKNS2308

- Μέγεθος : 8mm
- Διάσταση : 65 x H8
- Συσκευασία : 5τμχ

ΤΙΜΗ ΣΕΤ 1,60€

ΚΩΔΙΚΟΣ MKNS2310

- Μέγεθος : 10mm
- Διάσταση : 65 x H8
- Συσκευασία : 5τμχ

ΤΙΜΗ ΣΕΤ 1,60€

ΠΕΡΙΓΡΑΦΗ

Σετ μαγνητικά καρυδάκια με εξαγόνο στέλεχος κατάσκευασμένο από ασάλι Cr-V (χρώμιο - βανάδιο) κατάλληλο για παξιμάδια και εξαγώνες βίδες. Υποδοχή τύπου HEX συνολικού μήκους 65mm, για σύνδεση σε δραπανοκαταάβιδα. Ισχυρός μαγνήτης που συγκρατεί την βίδα ή το παξιμάδι διευκολύνοντας την εργασία. Εξωτερικό φινίρισμα αμμοβολής. Συσκευασία blister.



Στην τιμή δεν συμπεριλαμβάνεται ο ΦΠΑ

makute®

ΔΙΣΚΟΣ ΚΟΠΗΣ ΞΥΛΟΥ ΑΛΟΥΜΙΝΙΟΥ 255mm

ΚΩΔΙΚΟΣ MK60T255

- Διάσταση: 10" (255mm)
- Δόντια : 60T
- Οπή : 25.4mm

ΤΙΜΗ ΤΜΧ 12,00€



ΑΝΑΛΩΣΙΜΑ

ΠΕΡΙΓΡΑΦΗ

Δίσκος κοπής αλουμινίου και μη σιδηρούχων μετάλλων. Διαθέτει τραπεζοειδή οδόντωση και αρνητική γωνία κοπής -5°. Ο μεγάλος αριθμός δοντιών προσφέρει καθαρές κοπές ακριβείας. Κατάλληλος για δισκοπρίονα και φαλτσοπρίονα. Δυνατότητα επιπλέον κοπής μελαμίνης, βακελίτη, ξύλου, κόντρα πλακέ, πλαστικοποιημένα πάνελς, πλέξιγκλας, ινοσανίδων. Κάλυμμα δίσκου για ασφαλή αποθήκευση. Περιλαμβάνεται ροδέλα για μείωση της διαμέτρου της οπής.

Τις τιμές δεν συμπεριλαμβάνεται ο ΦΠΑ

makute® ΒΕΛΟΝΙ HEX



ΚΩΔΙΚΟΣ MKCHS001

- Διάσταση: 30x410mm
- Υποδοχή : HEX
- Συσκευασία : 6τμχ

ΤΙΜΗ ΤΜΧ 9,00€

ΠΕΡΙΓΡΑΦΗ

Βελόνι για σκαπτικό κατεδαφιστικό εργαλείο. Νευρώσεις στην απόληξη για εύκολη και γρήγορη διείσδυση και μεγάλη διάρκεια ζωής. Κατάλληλο για βαριά συνεχή λειτουργία.

Τις τιμές δεν συμπεριλαμβάνεται ο ΦΠΑ



makute® ΚΑΛΕΜΙ HEX



ΚΩΔΙΚΟΣ MKCHS002

- Διάσταση: 30x410mm
- Υποδοχή : HEX
- Συσκευασία : 6τμχ

ΤΙΜΗ ΤΜΧ 8,00€

ΠΕΡΙΓΡΑΦΗ

Καλέμι για σκαπτικό κατεδαφιστικό εργαλείο. Νευρώσεις στην απόληξη για εύκολη και γρήγορη διείσδυση και μεγάλη διάρκεια ζωής. Κατάλληλο για βαριά συνεχή λειτουργία.

Τις τιμές δεν συμπεριλαμβάνεται ο ΦΠΑ



makute®

ΑΛΥΣΙΔΑ ΑΛΥΣΟΠΡΙΟΝΟΥ 20"



ΚΩΔΙΚΟΣ MKGCC20

- Διάσταση : 20"
- Δόντια : 76
- Συσκευασία : 1

ΤΙΜΗ ΤΜΧ 8,86€

ΠΕΡΙΓΡΑΦΗ

Αλυσίδα αλυσοπρίονου ανταλλακτική κατάλληλη για αλυσοπρίονα βενζίνης, μπαταρίας ή ηλεκτρικά 20". Διατίθεται σε σκληρή πλαστική συσκευασία.



Στις τιμές δεν συμπεριλαμβάνεται ο ΦΠΑ

makute®

ΛΕΠΙΔΑ ΣΕΓΑΣ ΞΥΛΟΥ



ΚΩΔΙΚΟΣ MKBLADES

- Τύπος : T 144 D
- Βάθος κοπής : 50mm
- Συσκευασία : 6

ΤΙΜΗ ΤΜΧ 0,46€

ΠΕΡΙΓΡΑΦΗ

Λάμα σέγας T144D για γρήγορες & ευθείες κοπές Αιχμηρά πλάγια δόντια. Χάλυβας υψηλής ποιότητας για κοπή μαλακής ξυλείας. Εφαρμόζει σε σέγες SDS στελέχους τύπου T.



Στις τιμές δεν συμπεριλαμβάνεται ο ΦΠΑ



makute®

ΣΕΤ ΤΣΟΚ 13mm - ΚΛΕΙΔΙ

ΑΝΑΛΩΣΙΜΑ



ΚΩΔΙΚΟΣ ΜΚΕΧC13

- Τσοκ : 13mm
- Κλειδί : 10-13mm
- Συσκευασία : Blister

ΤΙΜΗ ΤΜΧ 3,40€

ΠΕΡΙΓΡΑΦΗ

Σετ τσοκ 13mm με κλειδί, κατάλληλο για όλα τα δράπανα με υποδοχή 1/2"-20UNF. Συσκευασία blister. Κατασκευασμένο από σκληρό κράμα μετάλλου για δυνατή σύσφιξη.



Στις τιμές δεν συμπεριλαμβάνεται ο ΦΠΑ

makute®

ΚΛΕΙΔΙ 10-13mm



ΚΩΔΙΚΟΣ ΜΚΒLΚΕΥ01

- Μέγεθος : 10-13mm
- Συσκευασία : Blister

ΤΙΜΗ ΤΜΧ 0,50€

ΠΕΡΙΓΡΑΦΗ

Κλειδί για τσοκ δράπανου μεγέθους 10-13mm. Κατασκευασμένο από σκληρό κράμα μετάλλου για δυνατή σύσφιξη. Διατίθεται σε συσκευασία blister.



Στις τιμές δεν συμπεριλαμβάνεται ο ΦΠΑ

makute®

ΤΣΟΚ 13mm



ΚΩΔΙΚΟΣ ΜΚCΗ0001

- Τσοκ : 13mm
- Συσκευασία : 4τμχ

ΤΙΜΗ ΤΜΧ 3,00€

ΠΕΡΙΓΡΑΦΗ

Τσοκ 13mm, κατάλληλο για όλα τα δράπανα με υποδοχή 1/2"-20UNF. Κατασκευασμένο από σκληρό κράμα μετάλλου για δυνατή σύσφιξη.



Στην τιμή δεν συμπεριλαμβάνεται ο ΦΠΑ



ALIRAC

PROFESSIONAL



SERVICE

ΕΞΟΥΣΙΟΔΟΤΗΜΕΝΟ SERVICE makute®

ΑΠΟΚΛΕΙΣΤΙΚΟΣ ΑΝΤΙΠΡΟΣΩΠΟΣ

Ως επίσημος & αποκλειστικός αντιπρόσωπος της MAKUTE παρέχουμε **πλήρης υπηρεσίες τεχνικού Service** σε όλα τα ηλεκτρικά και επαναφορτιζόμενα εργαλεία. Απαραίτητη προϋπόθεση είναι η προσκόμιση του παραστατικού αγοράς στον προμηθευτή και εμείς θα αναλάβουμε την επισκευή του.

Διαθέτουμε πλήρη γκάμα ανταλλακτικών εξαρτημάτων για την άρτια επισκευή των εργαλείων εφόσον η ζημιά αφορά αστοχία υλικού.

Για να αναλάβουμε το Service του προϊόντος θα πρέπει :

- ✓ Η ζημιά να μην οφείλεται σε κακή χρήση.
- ✓ Να μην έχουν γίνει προσπάθειες επισκευής από μη εξουσιοδοτημένα άτομα.

Στοιχεία επικοινωνίας θα βρείτε στο πίσω μέρος του καταλόγου.







ALIRAC

PROFESSIONAL

makute®

PROFESSIONAL POWER TOOLS

ΤΟΠΙΚΟΣ ΑΝΤΙΠΡΟΣΩΠΟΣ



Μπορείτε να προμηθευτείτε τα προϊόντα **MAKUTE** μέσω του δικτύου τοπικών αντιπροσώπων σε όλη την Ελλάδα.

Έως

5 ΕΤΗ ΕΓΓΥΗΣΗ

- ✓ 5 έτη εγγύηση στα εργαλεία χειρός.
- ✓ 2 έτη εγγύηση στα ηλεκτρικά εργαλεία.
- ✓ 2 έτη εγγύηση στα εργαλεία μπαταρίας.
- ✓ 1 έτος εγγύηση στις μπαταρίες.

SERVICE ✓ Συνεργείο επισκευών.
✓ Διαθεσιμότητα ανταλλακτικών.

ALIRAC A.B.E.E.

Τμήμα Επαγγελματικών Εργαλείων

Λ. Αθηνών 335-337-339 - Αιγάλεω

ΒΙ.ΠΕ. ΠΑΤΡΑΣ - Ο.Τ. 26

ΤΗΛ : 210 -5316651

EMAIL : info@alirac.gr



Η εταιρεία έχει το δικαίωμα να προβεί σε τροποποιήσεις χωρίς προειδοποίηση. Οι αναγραφόμενες τιμές είναι μη δεσμευτικές προτεινόμενες τιμές λιανικής χωρίς ΦΠΑ. Μπορούν να τροποποιηθούν χωρίς ειδοποίηση. Οι τιμές ισχύουν μέχρι εξαντλήσεως των αποθεμάτων. Απαγορεύεται η αντιγραφή για οποιοδήποτε μέσο ή χρήση χωρίς έγγραφη άδεια.